

الفرض المحروس رقم 02 للثلاثي الثاني في مادة التكنولوجيا (هندسة كهربائية)

محطة الخرسانة .

دفتر الشروط المبسط:

- الهدف: إنتاج خرسانة بمزج كميات معينة من الرمل، الحصى، الإسمنت و الماء بصفة آلية.
الكيفية: - استعمل ميزانين لتحديد كميتي الرمل و الحصى وكمية الإسمنت
- لتحديد كمية الماء نستعمل كهروصمام EV يشتغل لمدة زمنية t_2 .

مبدأ التشغيل:

ينقسم النظام إلى ثلاثة أشغولات رئيسية:

- الأشغولة الأولى "الكيل": يتم فيها وزن كميتي الرمل ثم الحصى وكمية الإسمنت.

في أن واحد:

- تنطلق عملية كيل الرمل بدخول ذراع الرافعة C حتى يؤثر على الملتقط c_1 ثم كيل الحصى بدخول ذراع الرافعة B حتى يؤثر على الملتقط b_1
 - تنطلق عملية كيل الإسمنت بدخول ذراع الرافعة A حتى يؤثر على الملتقط a_1 .
- الأشغولة الثانية "التفريغ و النقل": يتم فيها تفريغ المواد الأولية على البساط الذي يقوم بتوصيلها إلى المازج و كذلك تفريغ الكمية المحددة من الماء في المازج.
- الأشغولة الثالثة "المزج و التفريغ": يتم فيها مزج المواد الأربعة لمدة $t_3 = 2mn$ ثم تبدأ عملية التفريغ بدخول ذراع الرافعة F و دوران المحرك في الاتجاه المعاكس خلال $t_4 = 20s$ بعده يرجع من جديد ذراع الرافعة F إلى وضعه الأصلي.

الوظيفة الشاملة:

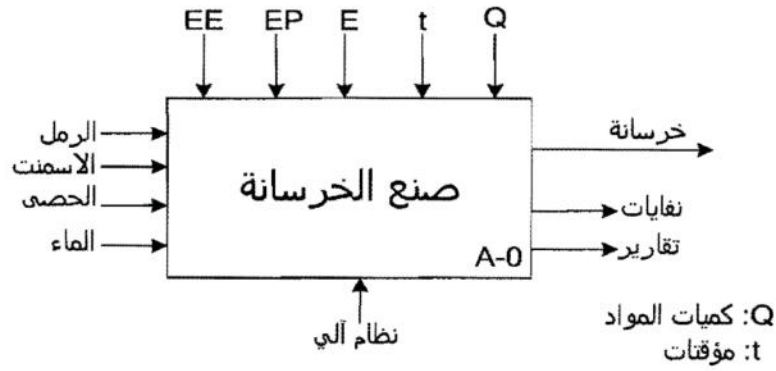

المنولة الهيكلية:

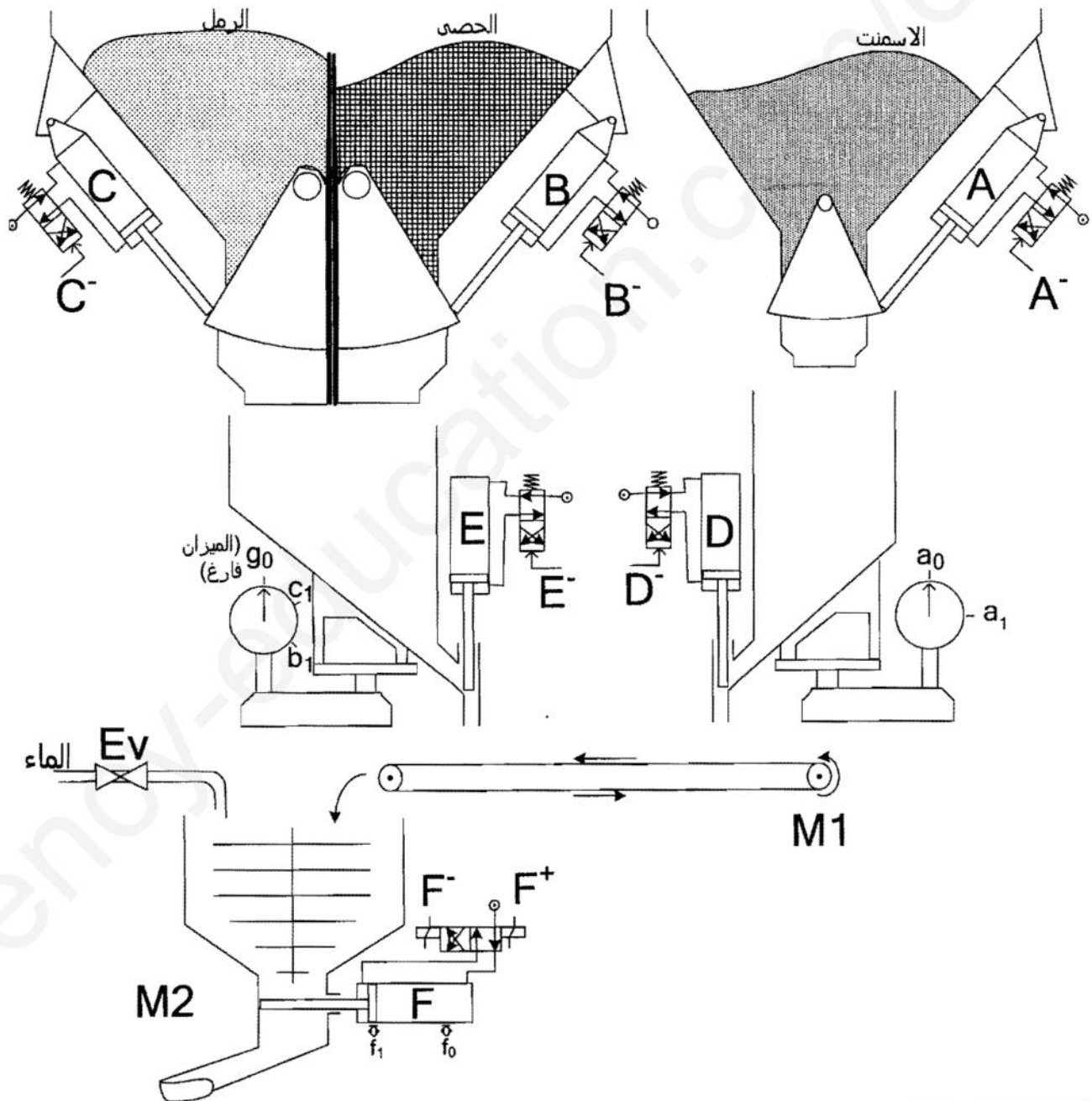

التحليل الزمني

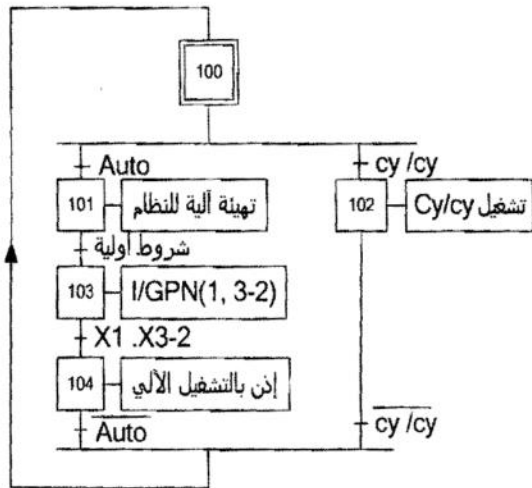

متن القيادة و التهيئة:

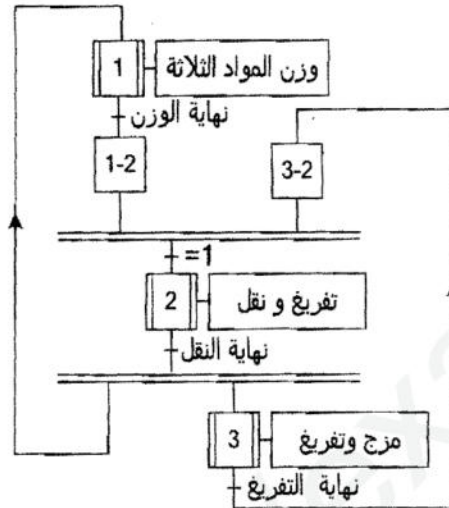

متن تنسيق الأشغولات

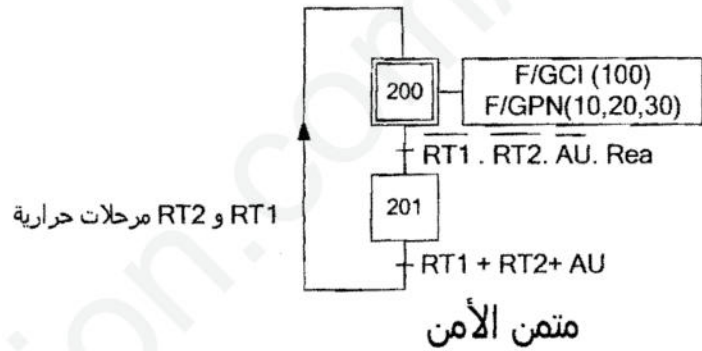

متن الأمن

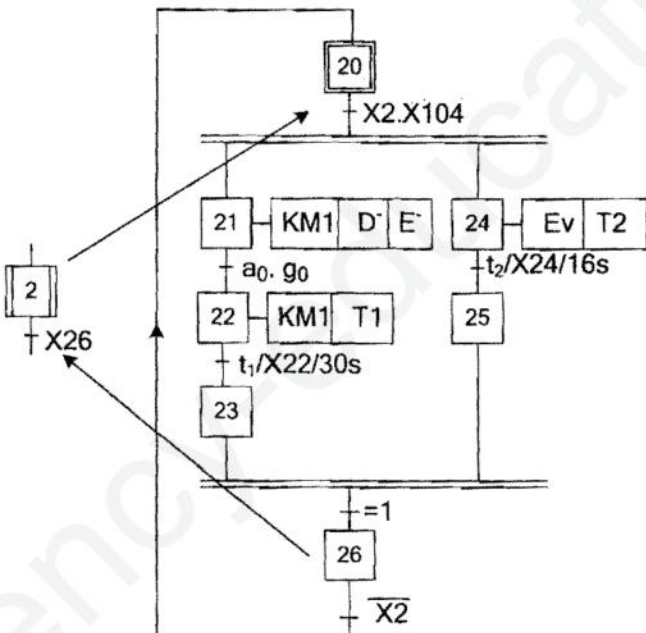

متن أشغولة 2

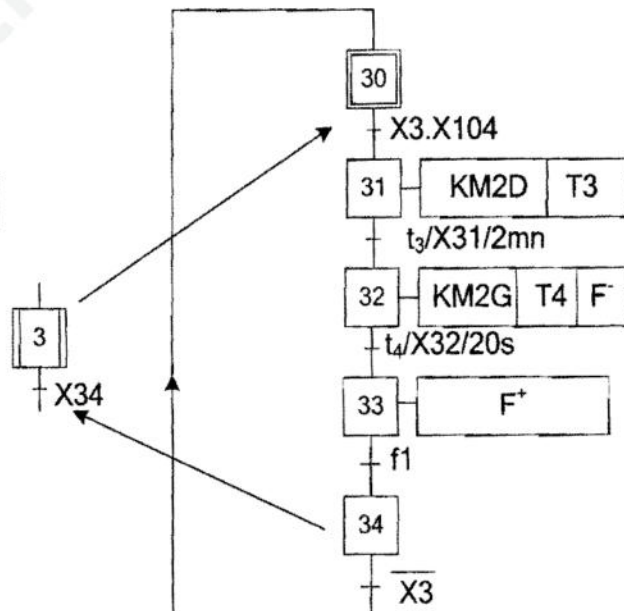

متن أشغولة 3

- وقع نقاش بين تلميذين من قسم سنة ثالثة تقني رياضي هندسة كهربائية حول إمكانية التحكم في محرك المازج M2 باستعمال المبرمج الآلي الصناعي . فأقترح أحدهما المخطط الكهربائي الموضح في وثيقة الإجابة (صفحة 5 من 5) كونه درسه في السنة الثانية .

العمل المطلوب :

س1 : ارسم متمن من وجهة نظر جزء التحكم للأشغولة 1

س2 : أكتب معادلات تنشيط وتخميل المراحل X21 و X22 على وثيقة الإجابة (صفحة 5 من 5)

س3 : ارسم مخطط تدرج المتامن .

س4 : اشرح دور المرحلة X103 في متمن القيادة والتهيئة .

س5 : ارسم المعقب الهوائي للأشغولة 3 ودارة التحكم و دارة الاستطاعة للرافعة F على وثيقة الإجابة (صفحة 5 من 5)

▪ لتحقيق التأجيل T2 مدته $t_2=16s$ في المرحلة X24 استعملنا عداد لا تزامني بالقلبات JK ذات الجبهة النازلة وعلما أن الإعادة إلى الصفر تتم عند تنشيط المرحلة X25 .

س6 : ارسم المخطط المنطقي لهذا العداد علما أن دور إشارة الساعة هو $T=2s$.

س7 : هل المخطط الكهربائي المقترح من طرف أحد التلميذين صحيحا وكاملا ؟ إن كان غير ذلك صححه وأكمله .

س8 : أكمل البرنامج الموافق باستعمال لغة الملامس (Ladder) للمبرمج الآلي الصناعي .

وثيقة إجابة ترد مع الورقة المزدوجة

اللقب والاسم :

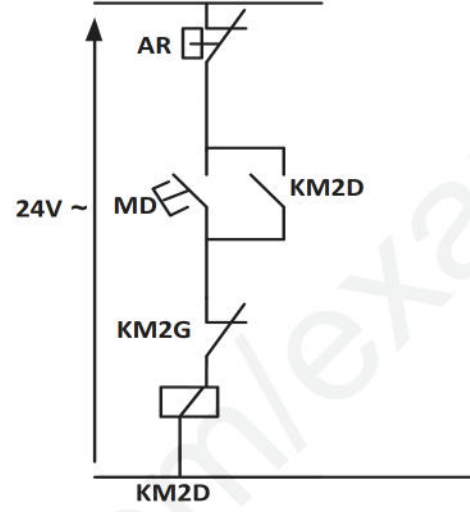
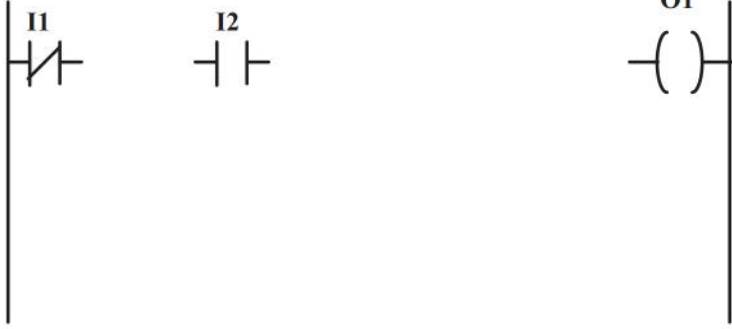

البرنامج بلغة الملامس (Ladder)

المخطط الكهربائي

ج3: جدول معادلات التنشيط و التخميل للمراحل:

المرحلة	معادلة التنشيط	معادلة التخميل
X21		
X22		

ج5 : المعقب الهوائي ودارة التحكم و دارة الاستطاعة للرافعة F

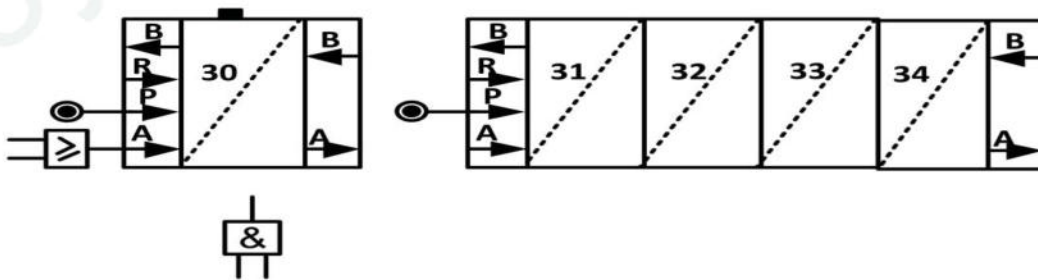
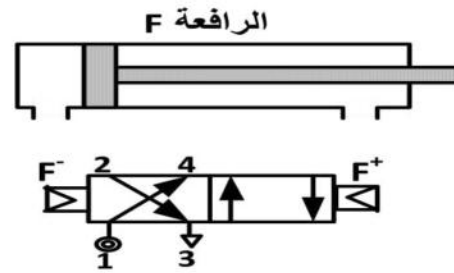

ج5 : المعقب الهوائي ودارة التحكم والاستطاعة للرافعة F : (03 ن)

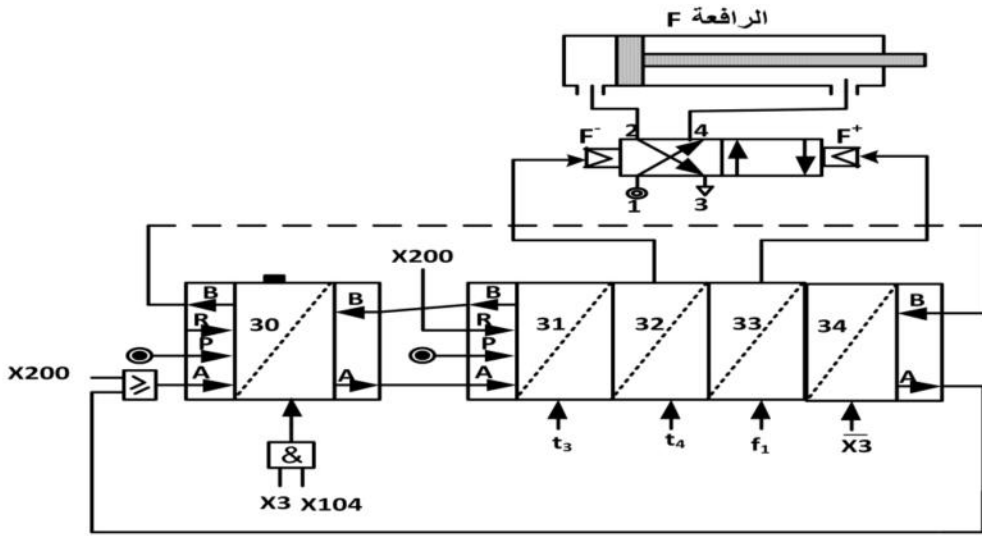

ج6 : رسم المخطط المنطقي للعداد : (03 ن)

لدينا علاقة التأجيل : $t = N.T \Rightarrow N = \frac{t}{T} = \frac{16}{2} = 8$ عداد تام يطبق عليه قانون التأجيل لعداد ذو دورة كاملة

أي : $N = 2^{n-1} \Rightarrow 8 = 2^{4-1}$ يعني عدد القلابات $n = 4$

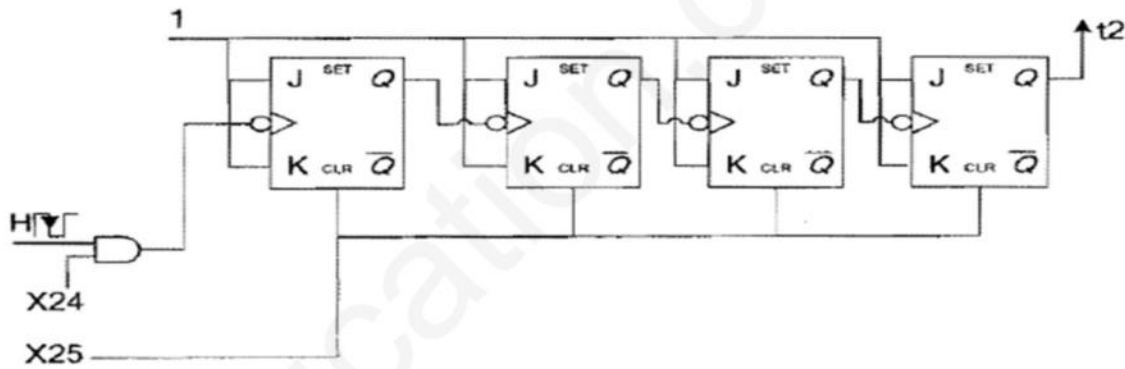

ج7 : المخطط الكهربائي المقترح من طرف أحد التلاميذ صحيحا لكن غير كاملا . (02 ن)

إكمال المخطط :

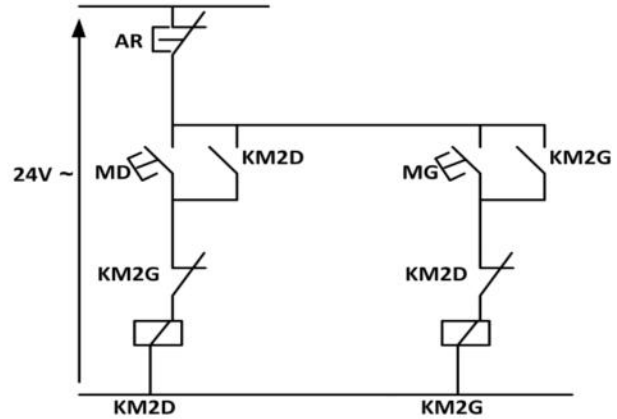
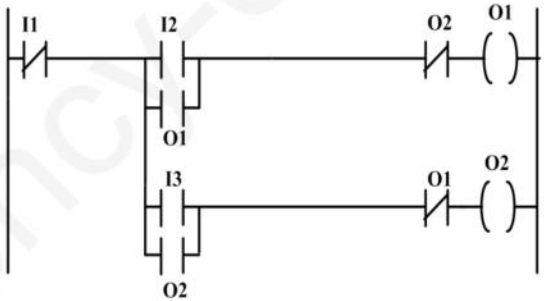

ج8 : إكمال البرنامج بلغة الملامس : (02 ن)