

دراسة نظام آلي لتحضير صباغ للقماش

1- دفتر المعطيات المبسط :

1-1 هدف التآلية:

يهدف النظام لتحضير صباغ للقماش، من المواد (P_3, P_2, P_1) و الأقراص في أدنى وقت وبصفة مستمرة ومردودية معتبرة .

* المواد الأولية: المواد (P_3, P_2, P_1) + الأقراص

1-2 وصف الكيفية :

تبدأ الدورة بعايرة المواد (P_3, P_2, P_1) ثم تفريغها مع تقدم 12 قرص بالمازج، لئتمزج المواد الثلاثة والأقراص لمدة $t=60s$ ومن ثمة تفريغ الخليط النهائي في الوعاء. في النهاية يخلي الوعاء المملوء بالخليط الى مركز آخر غير معني بالدراسة.

يحتوي النظام على 5 مراكز :

- مركز معايرة المواد (P_3, P_2, P_1) .
- مركز تفريغ المواد المعيرة .
- مركز تقديم الأقراص.
- مركز المزج والتفريغ.
- مركز الإخلاء.

2- وصف كيفية تشغيل مركز معايرة المواد (P_3, P_2, P_1) :

تتطلق الأشغولة بعايرة المواد (P_3, P_2, P_1) في نفس الوقت .

* الإستغلال:

يحتاج النظام إلى عاملين للتشغيل والتوقيف والصيانة.

* الأمن: حسب القوانين المعمول بها.

3- المناولة الوظيفية:

* الوظيفة الشاملة: نشاط بياني (A-0).

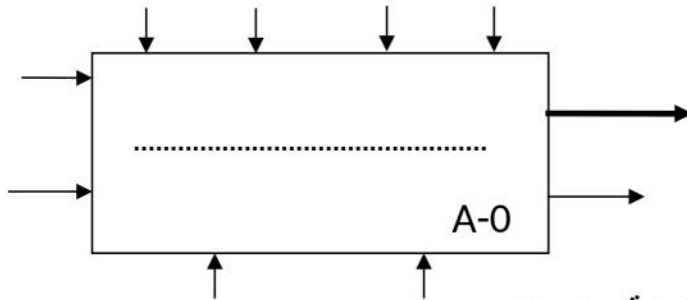

يمكننا تجزئة النظام الى خمس أشغولات رئيسية و هي :

- 1- أشغولة معايرة المواد (P_3, P_2, P_1) .
- 2- أشغولة تفريغ المواد المعيرة .
- 3- أشغولة تقديم الأقراص .
- 4- أشغولة المزج والتفريغ .
- 5- أشغولة الإخلاء (الإجلاء) الأوعية .

المنالفة الهيكلية:

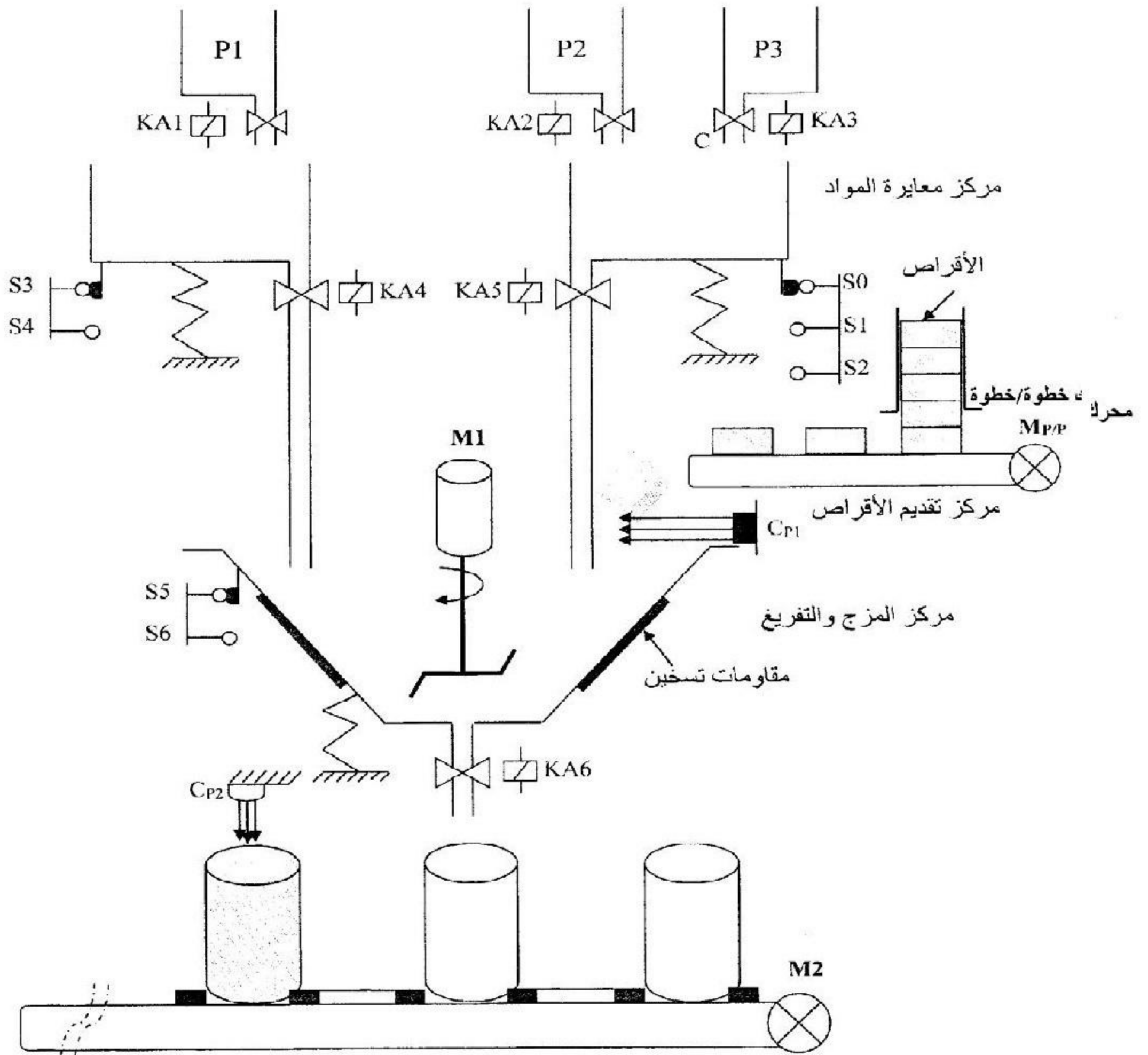

مركز الإخلاء

• دائرة عداد الأقراص :

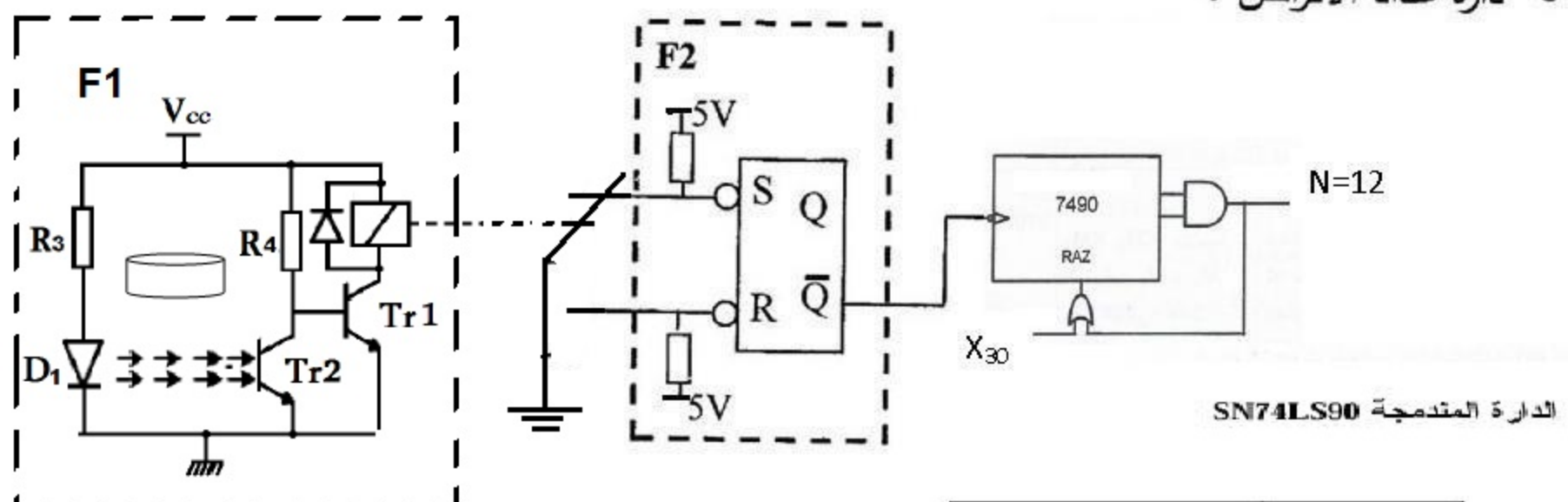

INPUTS				OUTPUTS			
R0(1)	R0(2)	R9(1)	R9(2)	Q _d	Q _c	Q _b	Q _a
H	H	L	X	L	L	L	L
H	H	X	L	L	L	L	L
X	X	H	H	H	L	L	H
X	L	X	L	COUNT			
L	X	L	X	COUNT			
L	X	X	L	COUNT			
X	L	L	X	COUNT			



جدول الاختيارات التكنولوجية :

عناصر القيادة والحماية	الملتقطات	المنفذات المتصدرة	المنفذات	الأشغولات
RT ₂ , RT ₁ , تماسات المرحلات الحرارية للمحركات M ₂ , M ₁ , زر توقف Au استعجالي. Rea : زر إعادة التسليح. مبدلة: Auto/Cy/Cy خيار نمط التشغيل. RAZ : ارجاع يدوي للعداد . Init : تهيئة	S ₄ , S ₂ , S ₁ ملتقطات الوزن. S ₀ , S ₃ : ملتقطان الوزن. CP ₁ : كاشف كهروضوئي يكشف عن مرور الأقراص (N=12). t: مؤجلة للتحكم في مدة المزج (t=60s). S ₅ , S ₆ ملتقطان الوزن. CP ₂ : كاشف كهروضوئي يكشف عن الوعاء	KE _{A1} , KE _{A2} ملاسمات KE _{A3} , الكهروضامات تحكم ~24v KE _{A4} , KE _{A5} ملاسمان الكهروضامان تحكم ~24v التحكم في المحرك بدارة مندمجة	:KA ₁ , KA ₂ , KA ₃ كهروضامات ~220v :KA ₄ , KA ₅ كهروضامان ~220v Mp/p: محرك خطوة /خطوة لتدوير البساط T.	معايرة المواد P ₃ , P ₂ , P ₁ تفريغ المواد المعيرة الإتيان بالأقراص إلى المازج
		KM ₁ : ملامس التحكم في المحرك ~24v KE _{A6} ملمس الكهروضامة تحكم ~24v	M ₁ : محرك لاتزامني 220/380v.~3 :KA ₆ كهروضامة تحكم ~220v.	المزج والتفريغ
		KM ₂ : ملامس التحكم في المحرك ~24v	M ₂ : محرك لاتزامني 220/380v.~3	إخلاء الوعاء

● دائرة التحكم في مقاومة التسخين في المازج:

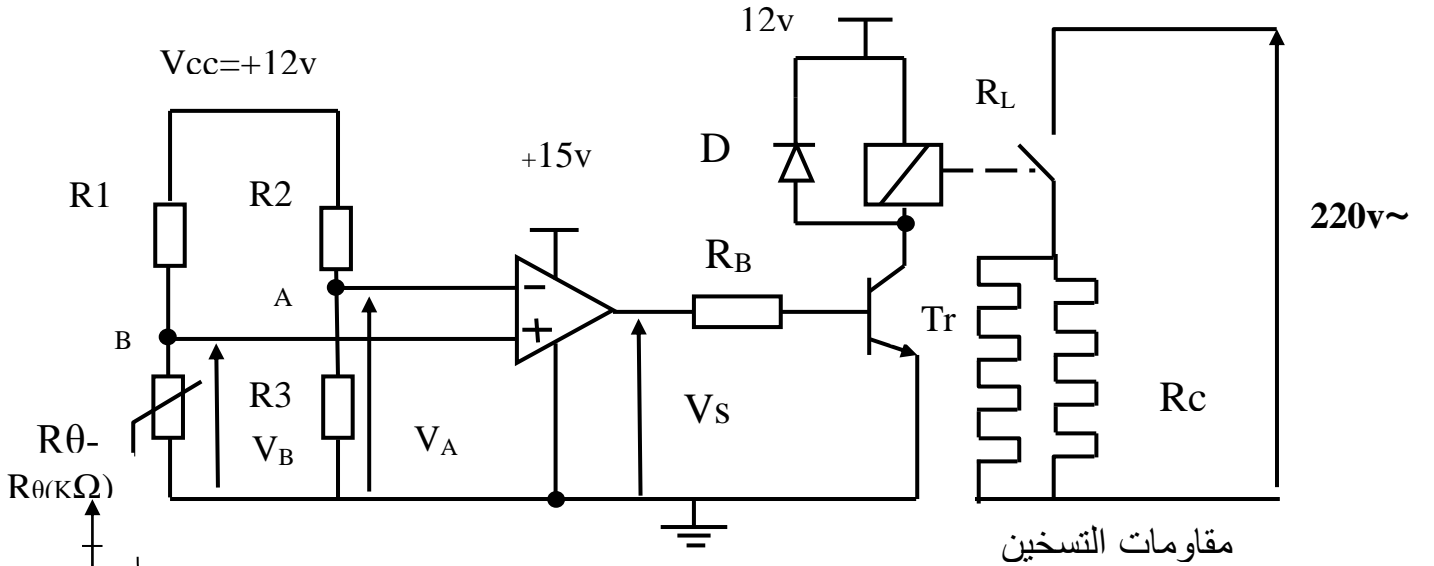

$$R_3=30K\Omega , R_2=20K\Omega , R_1=60K\Omega$$

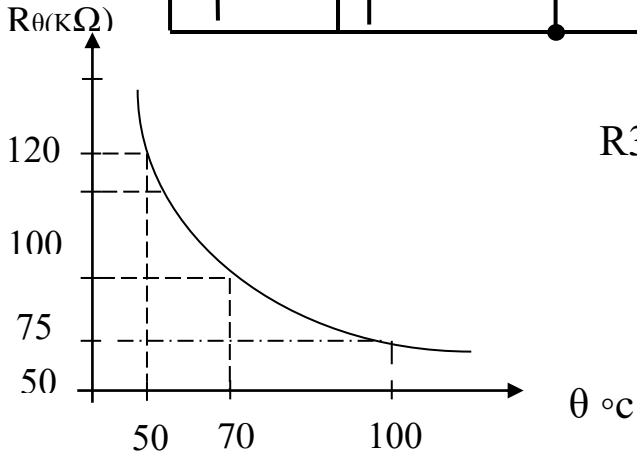

المناداة الزمنية:

متمن الأمن (GS):

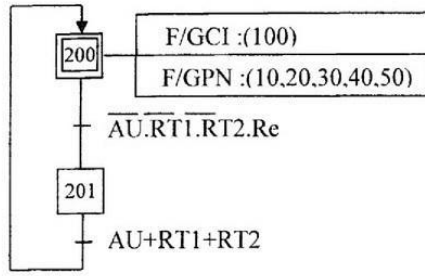

متمن القيادة والتهيئة (GCI):

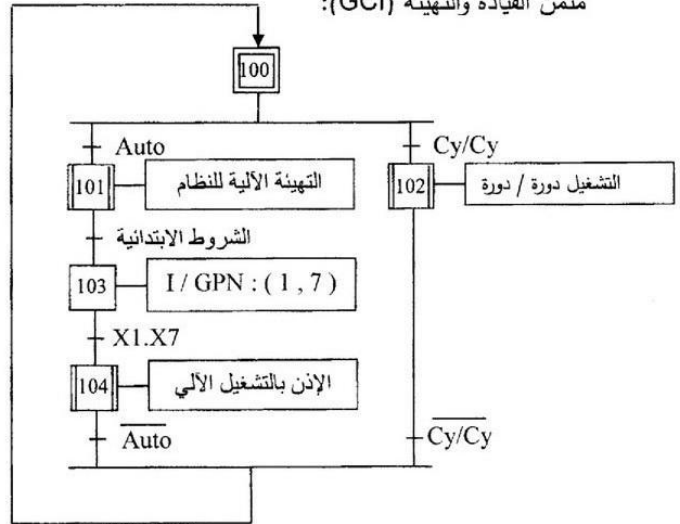

متمن تنسيق الأشغولات (GPN):

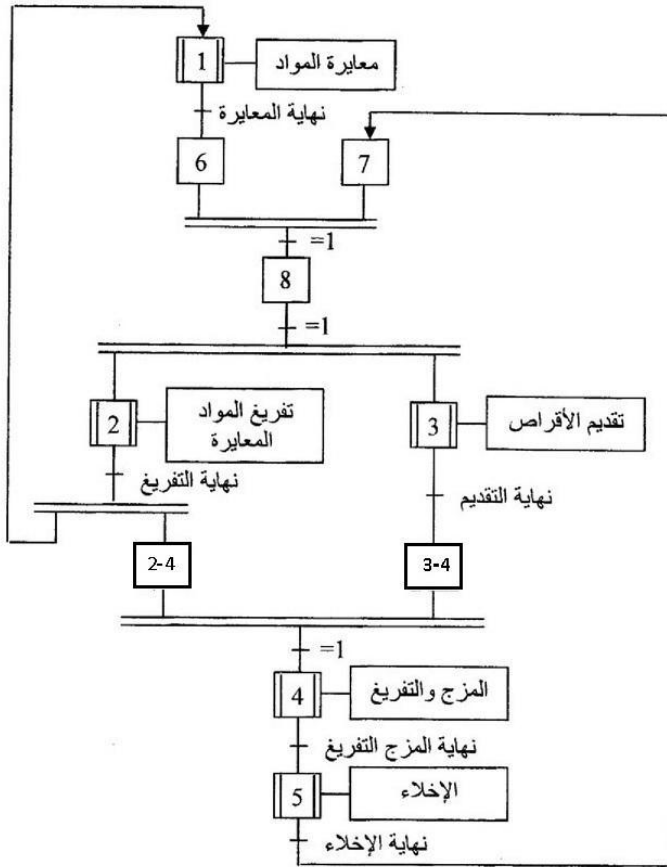

متمن الأشغولة (2) "تفريغ المواد في المازج":

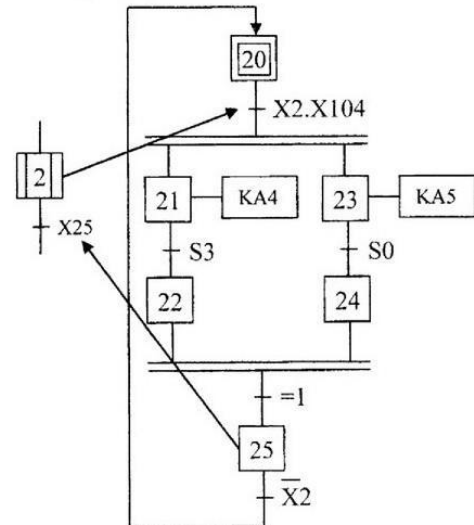

متمن الأشغولة (5) "إخلاء الوعاء":

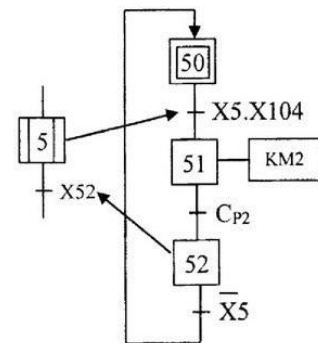

العمل المطلوب:

الجزء الأول :

س1: أكمل النشاط البياني A-0 لهذا لنظام على ورقة الاجابة .
س2 : انشىء متمعن الاشغولة (1) معايرة المواد من وجهة نظر جزء التحكم.

• متمعن أشغولة (2) تفريغ المواد في المازج :

س3 : اكتب على شكل جدول معادلات التنشيط والتحميل المراحل والافعال لشغولة (2) .
س4 : ارسم المعقب الكهربائي لأشغولة (5) إخلاء الوعاء مع اظهار المنفذات المتصدرة على ورقة الإجابة.

س5:فسر الأمر (1),(7), I/GPN و (10,20,30,40 ,50) :F/GPN
س6:أكمل العلاقة بين المتامن متمعن الامن GS ومتمعن القيادة و التهئية GCI و متمعن الانتاج العادي GPN على ورقة الإجابة.
الجزء الثاني :

• دارة عداد الأقراص :

س7 : ماهي وظيفة الطوابق F1 , F2
س8: اكمل المخطط المنطقي لعد 12 قرص باستعمال دارة المندمجة 7490 على ورقة الإجابة.
س9: ارسم مخطط الزمني للمخارج العداد Q_A, Q_B, Q_C, Q_D و N و X_{30} على ورقة الإجابة.

• دارة التحكم في مقاومات التسخين المازج :

يتم التحكم في الخليط بواسطة مقاومات التسخين R_{ch} عن طريق دارة التحكم صفحة 3.
المضخم العملي $\mu A741$ مثالي، والمقل T_r يحمل الخصائص وثنائق الصانع:
س10: ماهودور المضخم العملي و الثنائي D و المقاومة R_{θ} في التركيب؟
س11: ثم أحسب التوتر V_A وماذا يمثل في التركيب؟
س12: احسب التوتر V_B عند درجة الحرارة $50^\circ C$ ؟
س13: احسب التوتر V_B عند درجة الحرارة $100^\circ C$ ؟
س14: اكمل جدول دارة التحكم في مقاومات التسخين المازج. مع رسم اشارة V_s
س15: أحسب قيمة المقاومة R_B .
• وثيقة الصانع للثنائية D و للمقل T_r في حالة تشغيل :

		V_o	ID_{max}	V_{INVmax}	Type	Diode
		0.7V	1A	1000V	1N4007	
β	V_{CEsat}	I_{cmax}	V_{BEo}	V_{CEmax}	Type	Transistor
100	0.3V	800mA	0.7V	40V	2N2222NPN	

• وثيقة الصانع لمقاومة المرحل الكهرومغناطيسي :

500 Ω	2A	12V	مقاومة الوشيعة RL
--------------	----	-----	-------------------

تملاً وتسلم هذه الوثيقة مع ورقة الإجابة

ج4) المعقب الكهربائي لأشغولة (5) إخلاء الوعاء مع اظهار المنفذات المتصدرة:

X₂₀₀

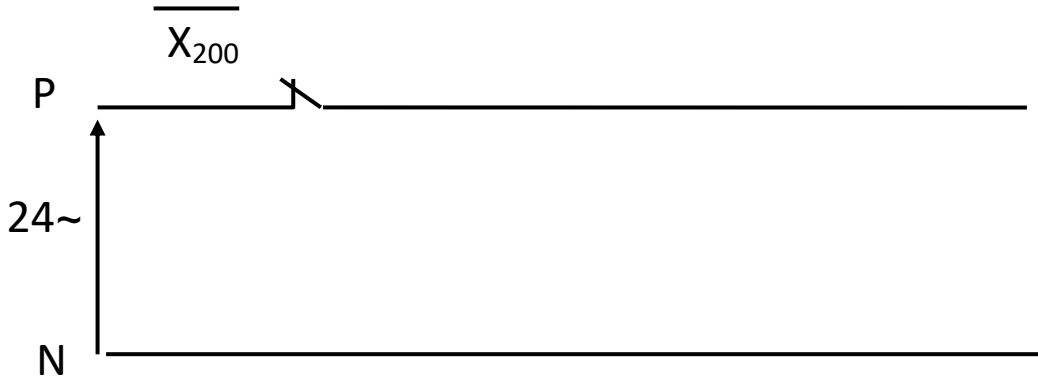
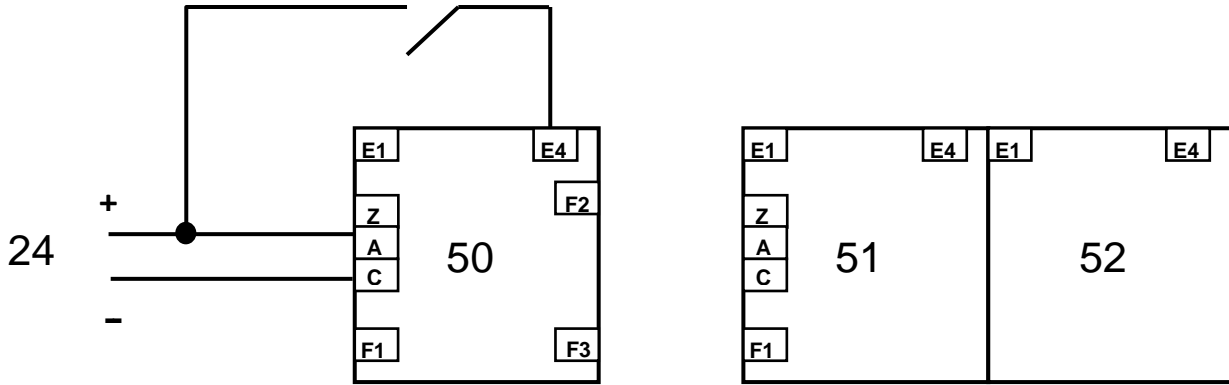

ج14) أكمل الجدول دائرة التحكم في مقاومات التسخين المازج.

حالة الملمس	وشبيعة المرحل	حالة T _r	VS	
				VA < VB
				VA > VB

ج6) أكمل التدرج في المتامن :

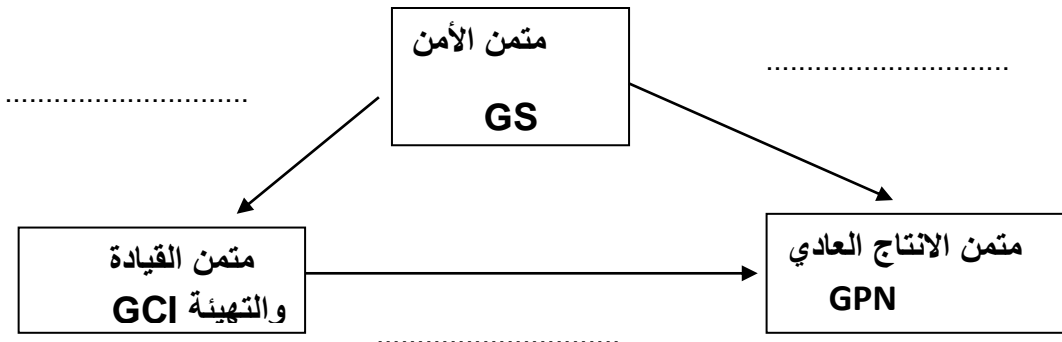

تملاً وتسلم هذه الوثيقة مع ورقة الإجابة

التحليل الوظيفي لنظام الآلي :
ج1: النشاط A-0:

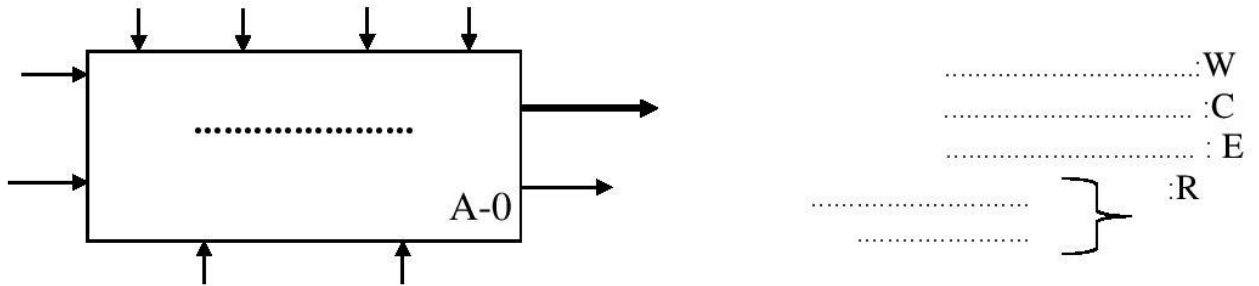

ج 9 (مخطط الزمني للمخارج العداد 12 قرص .

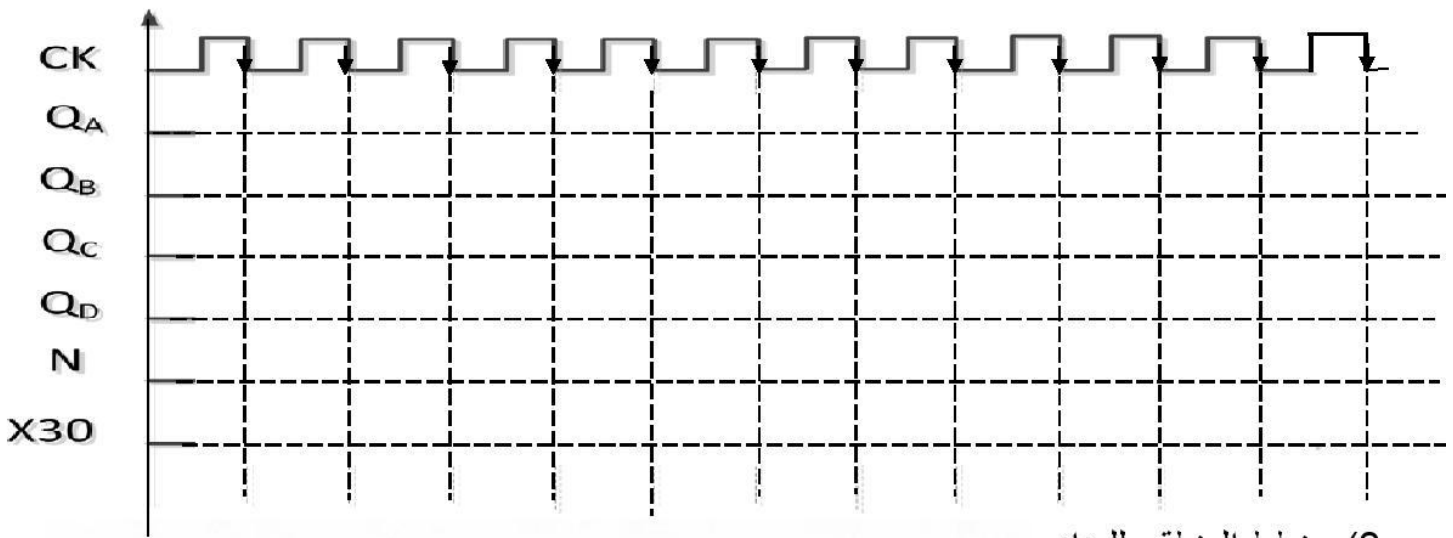

ج8 (مخطط المنطقي للعداد

N=12

