

الجمهورية الجزائرية الديمقراطية الشعبية
وزارة التربية الوطنية

المجموعة المتخصصة لمواد
الهندسة الميكانيكية

الجنة الوطنية
للمناهج

دليل الأستاذ

تكنولوجيا

شعبة تقني رياضي
فرع هندسة ميكانيكية
السنة الثالثة من التعليم الثانوي العام والتكنولوجي

المؤلفون

مفتش التربية والتكوين
رئيس المجموعة المتخصصة للمواد

مفتش التربية والتكوين
عضو بالمجموعة المتخصصة للمواد

مفتش التربية والتكوين
عضو بالمجموعة المتخصصة للمواد

مفتش التربية والتكوين
عضو بالمجموعة المتخصصة للمواد

السيد عبد القادر شارف أفرول

السيد هاشمي بن صادق

السيد مختار الطيب

السيد عبد القادر سلهامي

بسم الله الرحمن الرحيم

1- مقدمة

يعتبر دليل الأستاذ (دليل الكتاب) وثيقة رسمية مرافقة للكتاب المدرسي و تكون بحوزة الأستاذ في كل حصصه التعليمية .
إنها تساعده و توجهه بإعطائه معلومات حول كيفية استعمال الكتاب المدرسي .
إنها تحيب على تساؤلات الأستاذ حول الوحدات المشار إليها في الكتاب و التي صممت طبقا لمتطلبات برنامج التكنولوجيا السنة الثالثة تقني رياضي فرع هندسة ميكانيكية.
إن دليل الأستاذ لمادة التكنولوجيا الخاص بالسنة الثالثة يقدم التوضيحات الضرورية و اللازمة لمختلف الوحدات الموجودة في الكتاب المدرسي و التي ينص عليها المنهاج الرسمي.
كما يجيب على التطبيقات المطروحة تحت عنوان أطلب لما اكتشفه و تعرف عليه .
يتطرق هذا الدليل إلى كل الوحدات التعليمية الموجودة في الكتاب المدرسي التي وزعت على ستة (06) مجالات لتحقيق أهداف المنهاج.

2- هيكله الكتاب المدرسي

يحتوي الكتاب المدرسي للسنة الثالثة تقني رياضي فرع هندسة ميكانيكية على ستة (06) مجالات مفاهيمية و يحتوي كل مجال مفاهيمي على عدة وحدات.
نجد في كل مجال:

➤ الصفحة الأولى

- رقم المجال المفاهيمي و عنوانه
- الكفاءة المستهدفة
- الوحدات التي يحتويها و عناوينها
- فكرة توضيحية على المجال (صورة، مخطط أو رسم)
- وضعية مشكلة

➤ الصفحات الموالية خاصة بالوحدات ولكل وحدة نجد:

- رقم الوحدة و عنوانها
- الأغراض البيداغوجية
- نشاطات خاصة بالمتعلم انطلاقا من التساؤلات أكتشف و أتعرف (الأهداف، المفاهيم و المضامين المدعمة بالصور و مخططات)
- أستخلص (خلاصة ما يجب حفظه و معرفته).
- أطلب (تطبيقات ، تمارين)

- إلى جانب المجالات الستة ، نجد في الكتاب :
- بند متعلق بملحقات برمجية الرسم و التصميم المدعم بالإعلام الآلي (إستعمال المكتبة الافتراضية و التنشيط الحركي) .
 - ملخص حول مراحل مسعى المشروع .
 - المصطلحات المتداولة (عربية - فرنسية)

3- محتويات الكتاب المدرسي

- ملحقات البرمجية CAO/DAO

* المكتبة الافتراضية

* التنشيط الحركي

- المجال المفاهيمي الأول 01 : التوجيه الدوراني

الوحدة 01	الوصلة المتمحورة
الوحدة 02	الوصلة المتمحورة بالانزلاق
الوحدة 03	الوصلة المتمحورة بالتدرج
الوحدة 04	المسعى تركيب المدحرجات

- المجال المفاهيمي الثاني 02 : نقل الاستطاعة

الوحدة 01	مفهوم نقل الحركة
الوحدة 02	البكرات و السيور
الوحدة 03	المتسنيات
الوحدة 04	تحويل الحركة

- المجال المفاهيمي الثالث 03 : مقاومة المواد

الوحدة 01	عموميات حول مقاومة المواد
الوحدة 02	المد البسيط و الانضغاط البسيط
الوحدة 03	القص البسيط
الوحدة 04	الالتواء البسيط
الوحدة 05	الانحناء المستوي البسيط

- المجال المفاهيمي الرابع 04 : تحضير الإنتاج

الوحدة 01	مكونات الإنتاج
الوحدة 02	وسائل الإنتاج
الوحدة 03	القياس و المراقبة
الوحدة 04	أدوات التحضير

- المجال المفاهيمي الخامس 05 : التحكم العددي

الوحدة 01	البرمجة على آلات ذات التحكم العددي
الوحدة 02	محاكاة الصنع

- المجال المفاهيمي السادس 06 : الآليات

الوحدة 01	الأجهزة الهوائية
الوحدة 02	المنطق التوفيقى
الوحدة 03	المنطق التعاقبي
الوحدة 04	محاكاة الآليات

- مسعى المشروع :

- المصطلحات :

4 - المنهجية :

تكون المنهجية المتبعة لتدريس مادة التكنولوجيا وفق التسلسل التالي :



مع القيام بـ: {
الدراسة الاقتصادية
الدراسة التقنية
الدراسة الصناعية
الدراسة المراقبة
الدراسة التجارية

5 - التنظيم التربوي

لتحقيق الكفاءة الإجمالية المنتظرة و الأهداف العامة

يكون التنظيم التربوي كما يلي:

3 ساعات أسبوعيا مع القسم الكامل.

ويرتكز هذا التعليم أساسا على :

- التصميم 30 سا

- تحضير الإنتاج 21 سا

- الآليات 24 سا

3 ساعات متواصلة أسبوعيا مع نصف القسم.

ويرتكز هذا التعليم أساسا على :

- دراسة مرحلة التصميم لمسعى المشروع 33 سا
- دراسة مرحلة التحضير لمسعى المشروع 24 سا
- محاكاة الصنع 09 سا
- محاكاة جزئية لنظام آلي 09 سا

سعيًا لتحقيق الكفاءات التالية :

- التحكم في الأدوات المتعلقة بمسعى المشروع - تطبيق مسعى المشروع على منتج موجود

هام جدا: * الكتاب المدرسي ضروري واقتناؤه من طرف التلاميذ واجب

وإحضاره في الحصص التربوية واجب.

* على الأستاذ ترك متسع من الوقت للمتعلمين حتى يتمكن المتعلم

من القيام بتحليل جيد للصور المعروضة في فقرة أكتشف

و أتعرف و ذلك في كل الوحدات .

* محتوى الكتاب أشمل و أوسع مما هو مطلوب في المنهاج ،

فعلى الأستاذ أخذ ما يراه مناسبا من كل مجال و كل وحدة

لتحقيق الكفاءة المستهدفة.

* فقرة استخلص تحتوي على المعلومات التي يجب على المتعلمين

معرفتها و حفظها.

* فقرة أطبق خاصة بتقييم مكتسبات المتعلمين و يمكن للأستاذ

اللجوء إلى تطبيقات أخرى عند الحاجة .

* على الأستاذ أن لا يهمل العمل البياني الذي ينجزه المتعلم على

وثائق محضرة خلال الحصص التربوية و في البيت .

* تم استدراك في هذا الدليل بعض الهفوات المطبعية التي قد

يجدها الأستاذ في الكتاب المدرسي عند استعماله.

وفي الأخير نتمنى أن يكون هذا الدليل سندا أساسيا ومفيدا للأستاذ في تحضير

وتسيير حصصه التربوية و أنه يجيب على التساؤلات المختلفة التي قد تواجهه

عند استعماله للكتاب المدرسي لتنفيذ البرنامج الرسمي .

نحن في الاستماع إلى آراء زملائنا و أننا نرحب بكل الملاحظات الرامية إلى

إثراء و تحسين محتوى الكتاب و دليله .

والله ولي التوفيق .

المؤلفون

ملحقات البرمجية CAO/DAO المكتبة الافتراضية - التنشيط الحركي

يلجأ الأستاذ و المتعلم إلى هذا الباب كلما تقتضي الضرورة خاصة في التركيبات المختلفة عند إنشاء ملف التصميم (تمثيل الحلول الإنشائية في التحليل الوظيفي و التحليل البنوي).

المجال المفاهيمي الأول 01 : التوجيه الدوراني

الكفاءة المستهدفة : القيام بدراسة الوصلة المتمحورة لضمان توجيه دوراني جيد .

رقم	الوحدات التعليمية	الأغراض البيداغوجية
01	الوصلة المتمحورة	- تصنيف الوصلة المتمحورة
02	الوصلة المتمحورة بالانزلاق	- اختيار الحلول التكنولوجية لعناصر التوجيه الخاصة بالوصلة المتمحورة بالانزلاق
03	الوصلة المتمحورة بالتدرج	- التعرف على مبدأ التدرج - التمييز بين مختلف المدرجات - اختيار طراز المدرجات الملائم لاستعمال معين
04	تركيب المدرجات	- تطبيق قواعد تركيب المدرجات

- عناصر البرنامج (برنامج القسم الكامل)

التوقيت	المحتويات المفاهيمية	الأنشطة البيداغوجية	الكفاءة المنتظرة
9 سا	<p>1. النمذجة وصلة متمحورة بالتدرج - ظاهرة الدرفلة - طرازات المدرجات * مدرجات ذات صف واحد من الكريات بتلامس نصف قطري * مدرجات ذات دحاريج مخروطية * أعمادات إبر - اختيار المدرجات - قواعد التركيب * حالة عمود دوار * حالة جوف دوار</p>	<p>- نمذجة مختلف طرازات المدرجات - اختيار طراز المدرجات المناسب للوصلة - تطبيق قواعد تركيب المدرجات</p>	<p>نمذجة وصلة متمحورة بالتدرج</p>

- استعمال الكتاب (برنامج القسم الكامل)

* بما أن الكفاءة المنتظرة في المنهاج للقسم الكامل هي نمذجة وصلة متمحورة بالتدرج والمدة الزمنية المخصصة لتحقيقها تقدر بحوالي 9 سا ، فإن الكتاب المدرسي يتناول هذا الموضوع بالتفصيل وعلى الأستاذ أخذ ما يراه مناسباً من الوحدات الأربعة التي يحتويها المجال (التوجيه الدوراني) حتى يصل بتلاميذه إلى تحقيق هذه الكفاءة.

➤ الوحدة 01 : الوصلة المتمحورة (حوالي 30 د)

يقوم الأستاذ بمراجعة سريعة للوصلة المتمحورة (التي تعتبر من مكتسبات السنة الثانية) و يطلب من المتعلمين القيام بتحليل الصور الموجودة في فقرة أكتشف و أتعرف ليصل بهم إلى تصنيف الوصلة المتمحورة ويتم ذلك عن طريق المناقشة و الحوار .

لتقييم مكتسبات المتعلمين، يمكن للأستاذ اللجوء إلى التطبيقات الموجودة في فقرة أطبق(حوالي 15 د)

الإجابة على أسئلة أطبق :

- 1 . ثلاث منتجات فيها وصلة متمحورة بالانزلاق
- نقالة يدوية - سواعد العمود المرفقي - أكرات الطاوات
- 2 . ثلاث منتجات فيها وصلة متمحورة بالتدرج :
- آلة الغسيل - عجلة سيارة - مثقبة يدوية
- 3 . منتجان فيهما وصلة متمحورة بعمود دوار :
- محرك كهربائي - أعمدة الدوران لألات صناعية
- 4 . منتجان فيهما وصلة متمحورة بجوف دوار :
- عجلة دراجة - بكرة الرفع
- 5 .

المنتجات	صنف التوجيه	شروط الاختيار
مثقبة يدوية	متمحورة بالتدرج	- سرعات عالية - حمولات معتدلة
عربة نقل الأطعمة	متمحورة بالانزلاق	- سرعات بطيئة - حمولات ضعيفة

➤ الوحدة 02 : الوصلة المتمحورة بالانزلاق (حوالي 30 د)

يركز الأستاذ عمله في هذه الوحدة على التوجيه الدوراني بالانزلاق باستعمال مختلف الوسادات و يتم ذلك بدءا بتحليل الصور الموجودة في فقرة أكتشف و أتعرف من طرف المتعلمين ليصل بهم إلى معرفة الحلول التكنولوجية المستعملة لتركيب الوسادة بين الجوف و العمود وكذا مجال استعمالها. لتقييم مكتسبات المتعلمين، يمكن للأستاذ اللجوء إلى التطبيقات الموجودة في فقرة أطبق(حوالي15د)

الإجابة على أسئلة أطبق:

1 . حالات الاستعمال:

التوجيه المباشر	التوجيه غير المباشر
- سرعات بطيئة	- سرعات متوسطة
- حمولات ضعيفة	- حمولات معتدلة

2 . التوافقات :

التركيب	التوافق عمود \ وسادة	التوافق جوف \ وسادة
عمود دوار / جوف دوار	H8f7	H7m6

3 . إنشاء الوصلة المتمحورة المناسبة :

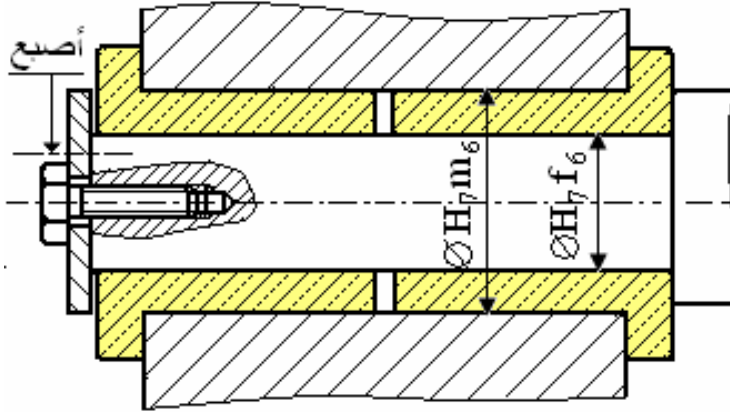

➤ الوحدة 03 : الوصلة المتمحورة بالتدرج (حوالي 4 سا)

بعد تحليل الصور المعروضة في فقرة أكتشف و أتعرف من طرف المتعلمين (حوالي 30 د) على الأستاذ توضيح وشرح ظاهرة التدرج التي اكتشفت (حوالي 30 د) قبل التطرق إلى مكونات المدرجة و مختلف الطرازات (حوالي 1سا) للوصول بهم إلى معرفة كيفية اختيار المدرجات المناسبة مع التركيز على المدرجات المطلوبة في البرنامج (حوالي 1 سا) .
على المتعلمين القيام بأعمال بيانية على وثائق محضرة مثل نمذجة الوصلة المتمحورة و مختلف الحلول التكنولوجية (حوالي 30 د) .

لتقييم مكتسبات المتعلمين، يمكن للأستاذ اللجوء إلى التطبيقات الموجودة في فقرة أطبق(حوالي 30 د)

الإجابة على أسئلة أطبق :

1 . يعوض الانزلاق بالتدرج في التوجيه الدوراني للتقليل من الاحتكاك و تسهيل الحركة

2 . إذا استغنيا عن قفص التباعد تتفكك المدرجة ، تسقط عناصر الدرجة و تنفصل الجلبة الداخلية عن الجلبة الخارجية.

3 . الفرق الموجود بين الغمد ذو إبر و المدرجة ذات إبر :

المدرجة ذات إبر	الغمد ذو إبر
- تستعمل في الأماكن الضيقة	- تستعمل في الأماكن الضيقة جدا
- نجده بجلبتين أو بدون جلبة داخلية	- نجده عامة بدون جلبة داخلية
- قابلية انفصال الجلبتين	- تركيب اقتصادي
- تتحمل الصدمات	- استعمال سرعات أكبر

4 . نستعمل المصدات لتحمل حمولات محورية هامة فقط

5 . طراز المدرجات المناسب :

مدرجات ذات صف واحد من الكريات بتلامس نصف قطري لأنها تتحمل جهود نصف قطرية عالية و جهود محورية معتدلة .

➤ الوحدة 04 : تركيب المدرجات (حوالي 4 سا)

بعد تحليل الصور المعروضة في فقرة أكتشف و أتعرف ومقارنتها ، على المتعلمين التوصل إلى إيجاد الفرق الأساسي في هذه التركيبات وهو جوف دوار / عمود دوار (حوالي 30 د) .
يقوم الأستاذ من بعدها بشرح ظاهرة الدرفلة و على تلاميذه استنتاج كيفية تفاديها(حوالي 30 د) وكيفية توقيف انتقال جلبات المدرجات . على الأستاذ تنشيط القسم و توجيه التلاميذ لفهم الحلول المقترحة للتركيبات المختلفة للمدرجات المطلوبة في البرنامج (مدرجات ذات كريات حوالي 1 سا و 20 د، مدرجات ذات دحاريج حوالي 50 د ،أعماد ذات إبر حوالي 20 د) على الأستاذ أن لا يهمل العمل البياني في هذه المرحلة والذي ينجز على وثائق محضرة بتطبيق قواعد التركيب.

لنتقييم مكتسبات المتعلمين، يمكن للأستاذ اللجوء إلى التطبيقات الموجودة في فقرة أطبق(حوالي 30 د)

الإجابة على أسئلة أطبق :

1 . - يعتبر هذا التركيب عمودا دوارا
- التعليل : وجود أربعة حواجز على العمود لإيقاف الجلبات الداخلية و حاجزين على الجوف

- التبرير : اخترنا هذه الحالة * لتمرکز الحمولات من جهة المدرجة الكبيرة.
* للسماح بتمدد العمود.

- التوافقات : * عمود / جلبة داخلية k6
* جوف / جلبة خارجية H7

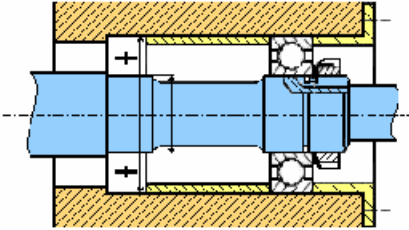

2 . - يعتبر هذا التركيب جوفاً دواراً
- التعليل : وجود أربعة حواجز على الجوف لإيقاف الجلبات الخارجية و حاجزين على العمود

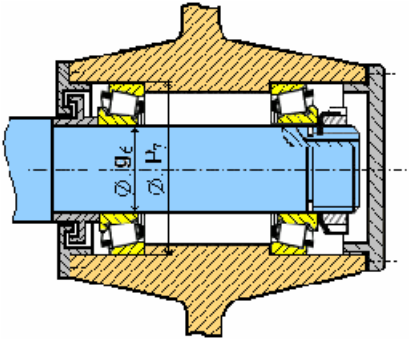

3 . يستعمل هذا الطراز من المدرجات لتحمل حمولات نصف قطرية عالية و محورية عالية و كذا الصدمات أثناء التشغيل .
شكل التركيب المناسب هو " شكل O "

. 4

عمود دوار : تركيب شكل " x "

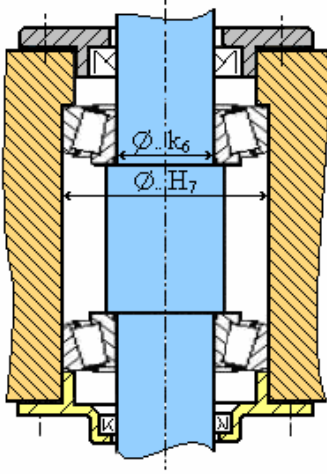

. 5 . الأسباب التي فرضت هذا التعويض:

- عدم وجود الحمولات المحورية
- تقليص حجم الجهاز

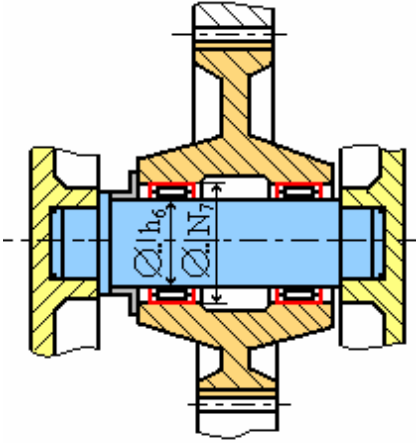

- استعمال الكتاب (برنامج نصف القسم)

* يلجأ الأستاذ و المتعلم كذلك إلى هذا المجال بوحداته الأربعة في حصصه التطبيقية مع نصف القسم عند إنشائه لملف التصميم (التحليل الوظيفي و التحليل البنوي) أثناء تطبيق مسعى المشروع على منتج في مرحلة التصميم ، فيأخذ ما يراه مناسباً خاصة في اختيار الحلول الإنشائية .

المجال المفاهيمي الثاني 02 : نقل الاستطاعة

الكفاءة المستهدفة : تحديد مميزات عناصر النقل

رقم	الوحدات التعليمية	الأغراض البيداغوجية
01	مفهوم نقل الحركة	- التعرف على مختلف أنظمة نقل الحركة و أنظمة تحويل الحركة . - معرفة و حساب عناصر الاستطاعة الميكانيكية .
02	البكرات و السيور	- التعرف على مميزات نقل الحركة بالبكرات و السيور .
03	المتسنيات	- التعرف على مميزات نقل الحركة بالمتسنيات .
04	تحويل الحركة	- التعرف على مختلف أنظمة تحويل الحركة .

- عناصر المنهاج (برنامج القسم الكامل)

التوقيت	المحتويات المفاهيمية	الأنشطة البيداغوجية	الكفاءة المنتظرة
12 سا	<p>1. نقل الاستطاعة</p> <ul style="list-style-type: none"> - مفهوم نقل الحركة - أنواع النقل (بالالتصاق - بالحواجز) - عوامل الاختيار - البكرات و السيور - شبه منحرفة الشكل - مسننة - المتسنيات - أسطوانية ذات أسنان قائمة - مخروطية ذات أسنان قائمة <p>2. تحويل الحركة</p> <ul style="list-style-type: none"> - نظام برغي - صامولة - نظام ساعد و مدورة - نظام ترس و شبيكة 	<p>القيام بـ :</p> <ul style="list-style-type: none"> - دراسة تكنولوجية • التمييز بين مختلف أنظمة النقل • نمذجة عناصر النقل • تحديد مميزات سن - دراسة حركية • حساب نسبة النقل - دراسة تحريكية • تمثيل و حساب الجهود المؤثرة على السن <p>القيام بـ :</p> <ul style="list-style-type: none"> - دراسة تكنولوجية • التمييز بين مختلف الأنظمة • نمذجة عناصر التحويل - دراسة حركية • تحديد مشوار الحركة 	<p>تحديد مميزات عناصر النقل</p>

- استعمال الكتاب

* بما أن الكفاءة المنتظرة في المنهاج للقسم الكامل هي تحديد مميزات عناصر النقل وأن هذا المجال يمكننا من تحقيق كفاءة مرحلية خاصة بأنظمة نقل الحركة و أنظمة تحويل الحركة و المدة الزمنية المخصصة لذلك هي 12 سا على الأستاذ أخذ ما يراه مناسباً من الوحدات الأربعة لتغطية ما يطلبه المنهاج و تحقيق الكفاءة المرحلية المتعلقة بهذه الأنظمة لأن المجال يتناول موضوع نقل و تحويل الحركة بشكل واسع .

➤ الوحدة 01 : مفهوم نقل الحركة (حوالي 2 سا)

بعد تحليل و مقارنة الصور المعروضة في فقرة أكتشف و أتعرف، على المتعلمين استنتاج دور وسير هذه الأنظمة و التمييز بينها(حوالي 30 د) ثم على الأستاذ الوصول بتلاميذه إلى تصنيف هذه الأنظمة. يتم ذلك داخل جدول حوصلي واضح يحضره الأستاذ (حوالي 30 د). يتطرق الأستاذ من بعد ذلك إلى عناصر الاستطاعة الميكانيكية و بإشراك التلاميذ (حوالي 30 د).

لتقييم مكتسبات المتعلمين، يمكن للأستاذ اللجوء إلى التطبيقات الموجودة في فقرة أطبق(حوالي 30 د)

الإجابة على أسئلة أطبق

1 . الطاقات الطبيعية التي تعتبر مصدرا لإنتاج الطاقة الميكانيكية هي :

الهواء - الماء - الوقود

2 . الطاقات التي يكون مصدر إنتاجها الطاقة الميكانيكية هي : الطاقة الكهربائية

3 . مبدأ نقل الطاقة الميكانيكية ← عنصر محرك ← نظام النقل ← عنصر مستقبل

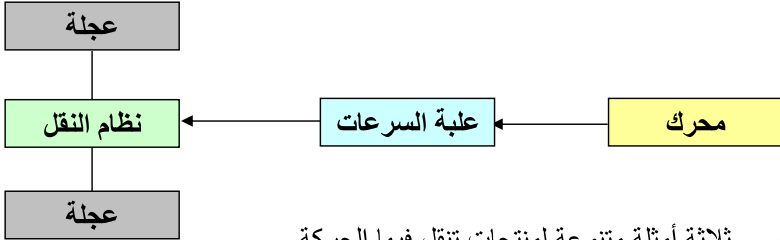

4 . ثلاثة أمثلة متنوعة لمنتجات تنقل فيها الحركة

* بدون تغيير السرعة : - مضخة الماء - مروحة تبريد - طاحونة قهوة كهربائية

* بتغيير السرعة : - دراجة نارية - آلة التنقيب - سيارة

* بتحويل الحركة : - آلة الخياطة - منشار كهربائي - ملزمة

5 . حساب * المزدوجة المحركة :

$$P = C \cdot \omega \Rightarrow C = P / \omega = 30P / \rho N = 30 \cdot 500 / 750 \cdot 3,14$$

$$P = 6,36 \text{ mN}$$

* العمل المبذول :

$$W = C \cdot \theta \Rightarrow W = 6,36 \cdot 1000 \cdot 2 \cdot \pi$$

$$W = 40000 \text{ j}$$

* المدة الزمنية :

$$t = W/P \Rightarrow t = 40000/500$$

$$t = 80 \text{ s}$$

6 . حساب * القوة المماسية :

$$C = Ft \cdot R \Rightarrow Ft = C/R = C_R - C_{RES}$$

$$C_R = P_R / \omega_R \quad P_R = P_M \cdot \mu \quad \omega_R = \omega_M \cdot r$$

$$Ft = 841,8 \text{ N}$$

C_R : المزدوجة المستقبلة C_{RES} : المزدوجة المقاومة

μ : المرود r : نسبة السرعات

P_R : الاستطاعة المستقبلة P_M : الاستطاعة المحركة

الوحدة 02 : البكرات و السيور (حوالي 3 سا)

في البداية يقوم المتعلمين بتحليل للصورة المعروضة و التعرف على النظام المقترح لنقل الحركة ومحاولة إيجاد حلول أخرى تؤدي نفس الوظيفة (حوالي 30 د).

من هذه الوحدة و مستغلا محتواها، يحضر الأستاذ الدراسة التكنولوجية و الدراسة الحركية

* الدراسة التكنولوجية (حوالي 1 سا) : على الأستاذ إبراز مكونات نظام نقل الحركة بالبكرات

و السيور ثم التطرق بمعية التلاميذ إلى مختلف الطرازات والوصول بهم إلى مقارنتها.
تتم الدراسة على وثائق محضرة و مختصرة .

* الدراسة الحركية (حوالي 30 د) : على الأستاذ تركيز عمله حول نسبة النقل انطلاقا من

السرعة الخطية و على المتعلمين التمييز بين مخفض و مضاعف للسرعة.

لتقييم مكتسبات المتعلمين، يمكن للأستاذ اللجوء إلى التطبيقات الموجودة في فقرة أطبق(حوالي 1 سا)

الإجابة على أسئلة أطبق :

1 . عندما يحدث انزلاق السير على البكرة نلاحظ :

- نقص في مردود النظام (ضياع السرعة و الاستطاعة)
- تآكل السير و فقدان مميزاته
- يصبح الاشتغال غير صامت
- الوسائل المقترحة لتفادي الظاهرة :
- استعمال أكرة لفافة للزيادة في قوس اللف
- استعمال مشد للزيادة في توتر التركيب

2 . أمثلة لمنتجات تستعمل فيها البكرات و السيور لنقل الحركة

- السيور الشبه منحرفة الشكل :

- * مناوب السيارات
- * آلة التنقيب
- * طاحونة قهوة

- السيور المسننة :

- * سلسلة التوزيع في السيارات
- * آلة الخياطة الآلية
- * آلة الغسيل

3 . - الحالة الأولى البكرتان متساويتان إذن السرعتان متساويتان لا يوجد تخفيض و لا

مضاعفة السرعة .

- الحالة الثانية البكرة المحركة أكبر من البكرة المستقبلة إذن السرعة المحركة أصغر من

السرعة المستقبلة إذن يعتبر النظام مضاعفا للسرعة .

- الحالة الثالثة البكرة المحركة أصغر من البكرة المستقبلة إذن السرعة المحركة أكبر من

السرعة المستقبلة إذن يعتبر النظام مخفضا للسرعة .

4 . - حساب نسبة النقل

$$r = N_2/N_1 = D_1/D_2 = 120/180 = 2/3 \quad r = 2/3$$

- حساب سرعة البكرة 2

$$N_2/N_1 = 2/3 \quad N_1 = 90t/mn$$

$$N_2 = 60 t/mn$$

5 . حساب سرعة البكرة المحركة

- نسبة النقل بين البكرة 1 و البكرة 2

$$r_1 = N_2/N_1 = D_1/D_2 = 2$$

- نسبة النقل بين البكرة 3 و البكرة 4

$$r_2 = N_4/N_3 = D_3/D_4 = 3$$

- النسبة الكلية = 6 = 2.3 = $r = r_1 \cdot r_2$ و $N_2 = N_3$

$$N_1 = N_4/r = 1800/6$$

$$N_1 = 300 t/mn$$

➤ الوحدة 03 : المتسنيات (حوالي 5 سا)

بعد التحليل (حوالي 30 د) للصور المعروضة في فقرة أكتشف و أتعرف من طرف المتعلمين و بعد مقارنة الحلول المقترحة في كل صورة وكذا مقارنة هذه الأنظمة بنظام بكرات و سيور، يستغل الأستاذ محتوى هذه الوحدة ليحضر الدراسات المختلفة المطلوبة في البرنامج و هي :

* الدراسة التكنولوجية (حوالي 2 سا) : على الأستاذ إبراز مكونات نظام نقل الحركة

بالمتسنيات ثم التطرق بمعية التلاميذ إلى مميزات مختلف الطرازات بدءا بالمتسنيات الأسطوانية ذات أسنان قائمة (تسنن خارجي و تسنن داخلي) وصولا إلى المتسنيات المخروطية ذات أسنان قائمة. تتم الدراسة على وثائق محضرة و مختصرة .

* الدراسة الحركية (حوالي 1 سا) : على الأستاذ تركيز عمله حول نسبة النقل لزوج من

العجلات انطلاقا من السرعة الخطية و على المتعلمين و بتوجيه من الأستاذ استنتاج الحالات الأخرى و كذا التمييز بين مخفض و مضاعف للسرعة.

* الدراسة التحريكية (حوالي 30 د) : على الأستاذ إبراز تمثيل مختلف الجهود (على المتسنيات)

ثم استخراج معادلات حسابها، يتم ذلك بمعية التلاميذ و على وثائق محضرة.

لتقييم مكتسبات المتعلمين، يمكن للأستاذ اللجوء إلى التطبيقات الموجودة في فقرة أطبق(حوالي 1 سا)

الإجابة على أسئلة أطبق :

1 . منتجات تحتوي على متسنيات أسطوانية ذات أسنان قائمة

– آلة الغسيل

– مفرمة اللحم

2 . منتجات تحتوي على متسنيات مخروطية ذات أسنان قائمة

– جهاز رفع الستار

– محرك زورق

3 . تستعمل المتسنيات عوضا عن نظام بكرات و سيور في حالة :

– تباعد محوري صغير مقارنة بنظام البكرات و السيور

– مردود عالي لنظام النقل

– نقل استطاعات معتبرة

– مدة عيش أطول

4 . – حساب عدد أسنان العجلة المحركة و العجلة المستتبلة

المعطيات : $r = 3/10$ $m = 1,5$ $a = 30\text{mm}$ و بما أن

$d_1 = m \cdot Z_1$ $d_2 = m \cdot Z_2$ $r = d_1/d_2$ $a = (d_1 + d_2)/2$

$d_1 = 18\text{mm}$

$d_2 = 60\text{mm}$

$Z_1 = 12$

$Z_2 = 40$

5 . - حساب القطر الأساسي للعجلة المستقبلة و سرعتها

$$d_m = 40\text{mm} \quad N_m = 1500\text{t/mn} \quad \text{و} \quad r = d_m/d_r = N_r/N_m = 1/2$$

$$d_r = 80\text{mm} \quad N_r = 750\text{t/mn}$$

- حساب المديول المناسب

$$P = 1,5\text{kw} \quad N_m = 1500\text{t/mn} \quad \text{المعطيات:}$$

$$P = C \cdot ? \quad ? = p \cdot N/30$$

$$C = 9,55\text{mN} \quad C = P/?$$

$$T = 2C/d_m \quad C = T \cdot d_m/2$$

$$T = 477,7\text{N}$$

$$m = 2,34 \quad \sqrt{T/k \cdot R_p}$$

$$m = 2,5 \quad \text{نأخذ المديول الموحد} \quad m = 2,02$$

- حساب الجهد الضاغط لسن العجلة المستقبلة

$$F = 508,19\text{N} \quad F = T/\text{cosa}$$

➤ الوحدة 04 : تحويل الحركة (حوالي 2 سا)

بعد تحليل المتعلمين للصور المعروضة في فقرة أكتشف و أتعرف (حوالي 30 د) ومقارنة الحول التكنولوجية المقترحة، يستغل الأستاذ محتوى الكتاب لتحضير الدراسة التكنولوجية و الدراسة الحركية المطلوبة في البرنامج .

* الدراسة التكنولوجية (حوالي 45 د) : التركيز على مكونات الأنظمة المطلوبة في البرنامج

(برغي - صامولة ، ساعد ومدورة ، ترس و شبيكة)
وكيفية تمثيلها.

* الدراسة الحركية (حوالي 15 د) : على المتعلمين و بمعية الأستاذ تحديد مشوار الحركة لهذه الأنظمة

لتقييم مكتسبات المتعلمين، يمكن للأستاذ اللجوء إلى التطبيقات الموجودة في فقرة أطبق(حوالي 30 د)

الإجابة على أسئلة أطبق :

1 . أمثلة لأنظمة تحويل الحركة

- نظام برغي - صامولة : رافعة السيارات
- نظام ساعد و مدورة : آلة الخياطة
- نظام ترس و شبيكة : مجس مقارن القياس
- نظام اللامتراكز : مطرقة ثقابة
- نظام الكامات : عمود ذو كامات (سيارات)

2 . حساب المشوار للنظام ساعد و مدورة عند دوران المدورة بـ 60° $C = 40\text{mm}$

3 . عدد دورات برغي الميكرومتر $\theta = 32$ tours

- استعمال الكتاب (برنامج نصف القسم)

* يلجأ الأستاذ و المتعلم كذلك إلى هذا المجال بوحداته الأربعة في حصصه التطبيقية مع نصف القسم عند إنشائه لملف التصميم (التحليل الوظيفي و التحليل البنوي) أثناء تطبيق مسعى المشروع على منتج في مرحلة التصميم ، فيأخذ ما يراه مناسباً خاصة في اختيار الحول الإنشائية .

المجال المفاهيمي الثالث 03 : مقاومة المواد

الكفاءة المستهدفة : تحديد مميزات عناصر النقل

رقم	الوحدات التعليمية	الأغراض البيداغوجية
01	عموميات حول مقاومة المواد	- التعرف على مبدأ التوازن و حساب المؤثرات - التعرف على المفاهيم الخاصة بمقاومة المواد
02	المد البسيط و الإنضغاط البسيط	- التعرف على تأثير المد و الانضغاط و التشوه الناتج عنه - حساب مقاومة عارضة خاضعة للمد البسيط و الانضغاط البسيط
03	القص البسيط	- التعرف على تأثير القص البسيط و التشوه الناتج عنه - حساب مقاومة عارضة خاضعة للقص البسيط
04	الإلتواء البسيط	- التعرف على تأثير الإلتواء البسيط و التشوه الناتج عنه - إنشاء منحنى خاص بعزوم الإلتواء
05	الإحناء المستوي البسيط	- التعرف على تأثير الإحناء المستوي البسيط و التشوه الناتج عنه - إنشاء منحنيات خاصة بالجهود القاطعة و عزوم الإحناء

- عناصر المنهاج (برنامج القسم الكامل)

التوقيت	المحتويات المفاهيمية	الأنشطة البيداغوجية	الكفاءة المنتظرة
09 سا	3 . مقاومة المواد - مفهوم المقاومة - تعريف الإجهاد - تبسيط نظام قوى في مقطع قائم. - التأثيرات البسيطة * مد * - إنضغاط - * قص - الإجهاد - شرط المقاومة * الإلتواء - * الإحناء المستوي البسيط - منحنى تغيرات عزوم الإلتواء و عزوم الإحناء	- التمييز بين مختلف التأثيرات البسيطة و نمذجتها . - تطبيق شرط المقاومة في تأثيرات المد ، الانضغاط و القص. - إنشاء المنحنيات الخاصة بعزوم الإلتواء و عزوم الإحناء.	تحديد مميزات عناصر النقل

- استعمال الكتاب

* بما أن الكفاءة المنتظرة في المنهاج للقسم الكامل هي تحديد مميزات عناصر النقل وأن هذا المجال مكمل للمجال الثاني لتحقيق هذه الكفاءة . يمكننا هذا المجال من تحقيق كفاءة مرحلية و هي حساب مختلف المؤثرات التي تخضع لها مختلف العناصر المكونة للمنتج و كذا مقاومة هذه العناصر لمختلف التأثيرات . المدة الزمنية المخصصة لهذا المجال هي 9 سا . بما أن محتوى هذا المجال في الكتاب مفصل و مقدم بشكل واسع ، فعلى الأستاذ أخذ ما يراه مناسباً و ذلك حسب ما يطلبه البرنامج لتحقيق هذه الكفاءة المرحلية .

➤ الوحدة 01 : عموميات حول مقاومة المواد (حوالي 3 سا)

بعد تحليل المتعلمين للصور المعروضة في فقرة أكتشف و أتعرف (حوالي 30 د) و اكتشاف مختلف التأثيرات التي تخضع لها مختلف العناصر المكونة للجهاز .

يتطرق الأستاذ بعد ذلك وبصفة وجيزة و مختصرة إلى توازن جسم بعد تذكير لمفهوم القوة و التمييز بين القوى الداخلية و القوى الخارجية ، إعطاء شرط التوازن و منهجية حل المسائل في علم السكون و يتم ذلك عبر مثال بسيط (حوالي 45 د) و على الأستاذ إعطاء تطبيقات منزلية مختلفة حتى يتدربوا على منهجية حل مسائل بسيطة في علم السكون إن رأى الأستاذ نقصاً عند المتعلمين .

أما الجزء الخاص بالمفاهيم العامة لمقاومة المواد ، فيخصص له (حوالي 1سا و 15 د) و يأخذ ما يراه مناسباً لتغطية ما هو مطلوب في البرنامج (مفهوم مقاومة المواد ، العارضة ، الإجهاد ، مختلف التأثيرات البسيطة) .

لتقييم مكتسبات المتعلم ، يمكن للأستاذ اللجوء إلى التطبيقات الموجودة في فقرة أطبق (حوالي 30 د)

الإجابة على أسئلة أطبق

1 . تمثيل بياني لثلاثة أشكال العارضة

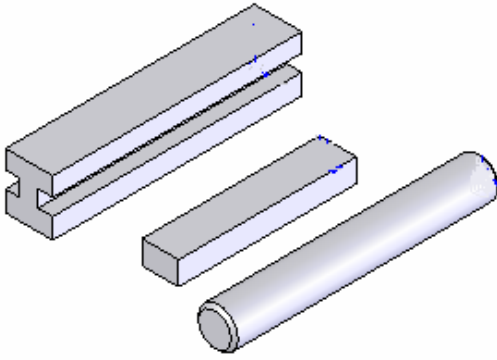

2 . أمثلة لتأثيرات بسيطة

- المد البسيط : كابل مصعد ، سلسلة حاملة الثرية
 - الانضغاط البسيط : رافعة السيارات ، أرجل الكراسي
 - القص البسيط : محور عجلة طاولة متحركة ، دحارج سلسلة دراجة
 - الالتواء البسيط : مقود سيارة ، مفك البراغي
 - الانحناء المستوي البسيط : خشبة القفز في المسبح ، قسبة صيد السمك
- . التأثيرات التي تخضع لها العناصر التالية :

⑦ : المد البسيط

⑤ : المد البسيط

② : الانحناء المستوي البسيط

⑩ : الالتواء البسيط

⑨ : المد البسيط

4 . - توازن الرافعة :

* مبدأ التوازن :

$$\left\{ \begin{array}{l} ? \vec{F}_{\text{ext}} = \vec{0} \Rightarrow \vec{E}_{0/8} + \vec{F}_{0/9} + \vec{P} + \vec{P}_7 = \vec{0} \\ ? M_E \vec{F}_{\text{ext}} = 0 \Rightarrow M_E \vec{E}_{0/8} + M_E \vec{F}_{0/9} + M_E \vec{P} + M_E \vec{P}_7 = 0 \end{array} \right.$$

نتائج المؤثرات بعد الحسابات

$$F_{0/9} = 7600N$$

$$E_{0/8} = 4400N$$

- توازن السهم ③ :

$$\left\{ \begin{array}{l} ? \vec{F}_{\text{ext}} = \vec{0} \Rightarrow \vec{A}_{2/3} + \vec{B}_{5/3} + \vec{D}_{6/3} = \vec{0} \\ ? M_A \vec{F}_{\text{ext}} = 0 \Rightarrow M_A \vec{A}_{2/3} + M_A \vec{B}_{5/3} + M_A \vec{D}_{6/3} = 0 \end{array} \right.$$

نتائج المؤثرات بعد الحسابات

$$B_{5/3} = 8006,15N$$

$$A_{2/3} = 4035,75N$$

➤ الوحدة 02 : المد البسيط و الانضغاط البسيط (حوالي 2 سا)

بعد تحليل المتعلمين للصور المعروضة في فقرة أكتشف و أتعرف و التمييز بين المد و الانضغاط (حوالي 15 د) . يتطرق الأستاذ بعد ذلك إلى تأثيرات المد البسيط و الانضغاط البسيط و ذلك بأخذ ما يراه مناسباً لتغطية البرنامج (الإجهاد و شرط المقاومة دون إهمال بطبيعة الحال التشوهات و معامل المرونة الطولي E) لأن الكتاب يتناول الموضوع بشكل أوسع (حوالي 1 سا) .

لتقييم مكتسبات المتعلم ، يمكن للأستاذ اللجوء إلى التطبيقات الموجودة في فقرة أطلب (حوالي 45 د)

الإجابة على أسئلة أطلب

1 . - حساب قطر الكابل

المعطيات: $N = 5000 \text{ N}$ و $s_p = 100 \text{ N/mm}^2$ و بما أن $S = p d^2/4$ و $s_p \leq \frac{N}{S}$ نأخذ $d = 7,98 \text{ mm}$ و $d = 8 \text{ mm}$

- حساب الاستطالة

المعطيات $E = 2.10^5 \text{ N/mm}^2$ و $L = 2 \text{ m}$ و بما أن $?L = (N.L)/(E.S)$ نأخذ $?L = 0,99 \text{ mm}$

2 . - حساب الضلع

المعطيات $E = 2.10^5 \text{ N/mm}^2$ و $L = 1 \text{ m}$ و $N = 4000 \text{ N}$ بما أن $?L = (N.L)/(E.S)$ و $S = a^2$ نأخذ $a = 20 \text{ mm}$

- حساب الإجهاد الناظمي

بما أن $S = a^2$ و $s = N/S$ نأخذ $s = 10 \text{ N/mm}^2$

- رسم المنحنيات

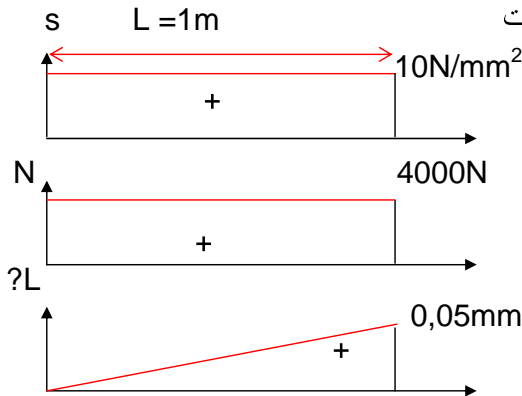

3 . - حساب الجهد

المعطيات : $R_e = 650\text{N/mm}^2$ ، $? = 20\text{mm}$ ، $s = 5$

بما أن $s_{\max} = F/2S$ و $R_p = R_e/s$

$$F = 8264\text{N} \leftarrow \leftarrow \text{ نأخذ } F = 8000\text{N}$$

- حساب استطالة الحلقة

المعطيات : $L_0 = 70\text{mm}$ و $E = 2.10^5\text{N/mm}^2$

بما أن $s = F/2S = E. ?/L_0$

$$?L = 0,004\text{mm} \leftarrow \leftarrow$$

4 . - حساب السطح اللازم

المعطيات : $N = 12.10^4\text{N}$ ، $R_e = 300\text{N/mm}^2$ ، $s = 10$

$$S = 4000\text{mm}^2 \leftarrow \leftarrow$$

- حساب التقاص

المعطيات : $E = 2.10^5\text{N/mm}^2$ ، $L_0 = 2\text{m}$

$$?L = 0,3\text{mm} \leftarrow \leftarrow \quad ?L = (N.L)/(E.S) \leftarrow \leftarrow$$

- حساب القطر الخارجي و القطر الداخلي

بما أن $S = (D^2 - d^2) p/4$ و $D = d + 12\text{mm}$

$$D = 218,31\text{mm} \text{ و } d = 206,31\text{mm}$$

5 . - حساب الضلع الخارجي a_1

المعطيات : $R_e = 400\text{N/mm}^2$ ، $E = 2.10^5\text{N/mm}^2$ ، $F_1 = F_2 = 16320\text{N}$

$e = 3\text{mm}$ ، $s = 5$

$$S = 204\text{mm}^2 \leftarrow \leftarrow \quad \frac{R_e}{s} \geq \frac{F}{S} \leftarrow \leftarrow$$

بما أن $S = a_1^2 - a_2^2$ و $a_1 - a_2 = 2e = 6\text{mm}$

$$a_1 = 20\text{mm} \text{ ، } a_2 = 14\text{mm} \leftarrow \leftarrow$$

- حساب التقاص

$$?L = 0,06\text{mm} \leftarrow \leftarrow \quad ?L = (N.L)/(E.S)$$

➤ الوحدة 03 : القص البسيط (حوالي 1 سا)

بعد تحليل المتعلمين للصور المعروضة في فقرة أكتشف و أتعرف واستنتاجهم للعناصر المعرضة للقص البسيط (حوالي 15 د) يقوم الأستاذ بعد ذلك بالتطرق إلى تأثير القص البسيط و ذلك بأخذ دائما ما يراه مناسبا لتغطية ما يطلبه البرنامج (الإجهاد و شرط المقاومة دون إهمال التشوهات ومعامل المرونة العرضي G) وحتى يتم إستيعاب هذه المعلومات جيدا ، يجب تكثيف من التطبيقات المنزلية (حوالي 30 د) .

لتقييم مكتسبات المتعلم ، يمكن للأستاذ اللجوء إلى التطبيقات الموجودة في فقرة أطبق (حوالي 15 د)

الإجابة على أسئلة أطبق

1 . حساب قطر المرزعة :

المعطيات : $R_{eg} = 500N/mm^2$ ، قطر العمود $20mm$ ، المزدوجة $40N.m$ ، $s = 5$ ،

$$T = 4000N \quad \leftarrow \quad C = T.R \quad \text{و} \quad R_{eg} = T$$

$$d_3 = 6mm \quad \leftarrow \quad S = ?R^2 \quad \text{وبما أن} \quad \frac{C}{s} = \frac{T}{2S}$$

2 . حساب الإجهاد المماسي:

المعطيات : $P = 60kw$ ، $N = 1500t/mn$ ، قطر العمود $30mm$ ، الخابور 7-8-30

$$T = 25477N \quad \leftarrow \quad \omega = ?.N/30 \quad ، \quad C = T.R \quad ، \quad P = C.?$$

$$\zeta = 106,15N/mm^2 \quad \leftarrow \quad S = a.l \quad \text{مع} \quad \zeta = T/S$$

3 . التحقيق :

المعطيات : $T = 2500N$ ، $R_{pg} = 30N/mm^2$ ، $d_1 = 8mm$ ،

$$d = 7,28mm \quad \leftarrow \quad S = ?R^2 \quad \text{و} \quad \zeta_{moy} = \frac{F}{R_{pg}} = R_{pg}$$

$$8mm = 7,28mm \quad \leftarrow \quad 2S$$

4 . حساب طول الأسطوانة الملصقة :

المعطيات : $T = 26000N$ ، $d = 30mm$ ، $R_{pg} = 18N/mm^2$ ،

$$l = 15,33mm \quad \leftarrow \quad S = ?.d.l \quad \text{و} \quad \zeta = T = T = R_{pg}$$

➤ الوحدة 04 : الإلتواء البسيط (حوالي 1 سا)

بعد تحليل المتعلمين للصور المعروضة في فقرة أكتشف و أتعرف واستنتجهم لعناصر المعروضة للإلتواء (حوالي 15 د) ، يتطرق للتشوهات و يميز بين α و θ بأخذ ما يراه مناسباً لتغطية محتوى البرنامج على أن يصل بالمتعلمين إلى رسم مختلف المنحنيات لـ α و M_t بعد القيام بالحسابات الضرورية (حوالي 30 د) وحتى يتم إستيعاب هذه المعلومات، على الأستاذ تكثيف تطبيقات منزلية .

لتقييم مكتسبات المتعلم ، يمكن للأستاذ اللجوء إلى التطبيقات الموجودة في فقرة أطلب (حوالي 15 د)

الإجابة على أسئلة أطلب :

1 . - حساب القطر

المعطيات : $L = 40\text{cm}$ ، $G = 8.10^4\text{N/mm}^2$ ، $R_{pg} = 50\text{N/mm}^2$ ، $M_t = 60\text{m.N}$

$$R_{pg} = \frac{M_t}{I_0} \quad \text{مع} \quad I_0 = \rho \frac{d^4}{32} \quad \text{و} \quad V = \frac{d}{2}$$

$$d = 18,3\text{mm} \quad \longleftarrow$$

- حساب زاوية الإلتواء

$$\zeta = G.?.L = R_{pg} \quad \longleftarrow \quad ? = 0,68.10^{-4}\text{rd/mm}$$

$$a = 1,55^\circ \quad \longleftarrow \quad \alpha = ?.L$$

$L = 400\text{mm}$

- رسم المنحنيات

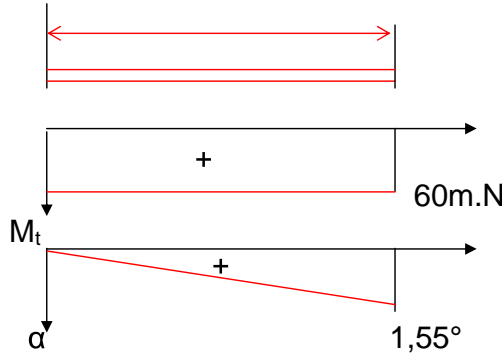

2 . - حساب عزم الإلتواء

المعطيات : $L = 30\text{cm}$ ، $G = 8.10^4\text{N/mm}^2$ ، $\alpha = 3^\circ$ ، $d = 20\text{mm}$

$$M_t = 213,52\text{N.m} \quad \longleftarrow \quad I_0 = \rho \frac{d^4}{32} \quad \text{و} \quad \alpha = ?.L \quad \text{و} \quad M_t = G.?.I_0$$

- حساب الإجهاد المماسي الأقصى

$$\zeta_{\max} = 136 \text{N/mm}^2 \quad \leftarrow \quad V = d/2 \quad \text{و} \quad \zeta_{\max} = \frac{M_t}{\frac{I_0}{V}}$$

L = 300mm

- رسم المنحنيات

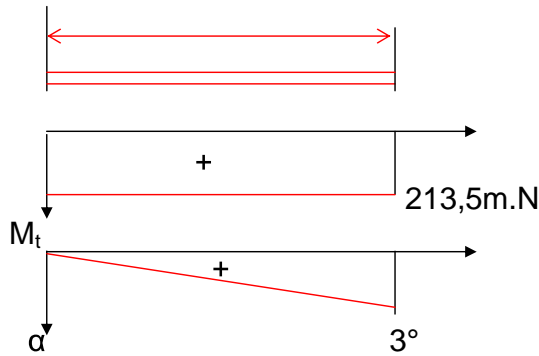

3 . - حساب قطر العمود

المعطيات :

$$P = C.? \quad \text{و} \quad V = \frac{d}{2} \quad , \quad I_0 = \rho \frac{d^4}{32} \quad \text{مع} \quad R_{pg} = \frac{M_t}{\frac{I_0}{V}}$$

$$d = 25,2 \text{mm}$$

$$M_t = 127 \text{N.m}$$

$$d = 30 \text{mm}$$

نأخذ

4 . - حساب القطر

المعطيات : $\zeta = 400 \text{N/mm}^2$ ، $CD = 400 \text{mm}$ ، $F = 3000$

$$\text{وبما أن} \quad M_t = 12 \cdot 10^5 \text{mm.N} \quad \leftarrow \quad M_t = F \cdot CD$$

$$d = 24,6 \text{mm} \quad \leftarrow \quad V = \frac{d}{2} \quad , \quad I_0 = \rho \frac{d^4}{32} \quad \text{مع} \quad R_{pg} = \frac{M_t}{\frac{I_0}{V}}$$

$$d = 25 \text{mm}$$

- حساب الطول : المعطيات : $\alpha = 18^\circ$

$$I_0 = 39100 \text{mm}^4 \quad \leftarrow \quad I_0 = \rho \frac{d^4}{32} \quad \text{و} \quad \alpha = ?.L \quad \text{و} \quad M_t = G \cdot ?.I_0$$

$$L = 820 \text{mm}$$

$$\theta = 3,83 \cdot 10^{-4} \text{rd/mm} \quad \leftarrow$$

➤ الوحدة 05 : الانحناء المستوي البسيط (حوالي 2 سا)

بعد تحليل المتعلمين للصور المعروضة في فقرة أكتشف و أتعرف واستنتجهم لعناصر المعروضة للانحناء (حوالي 15 د) يتطرق الأستاذ إلى التشوهات و ذلك بإبراز الإجهاد الناظمي و الإجهاد المماسي و كذا الجهد القاطع (حوالي 45 د) . يأخذ الأستاذ ما يراه مناسباً لتغطية محتوى البرنامج على أن يصل بالمتعلمين إلى رسم مختلف المنحنيات لـ T و M_f بعد القيام بالحسابات الضرورية (حوالي 30 د) وحتى يتم إستيعاب هذه المعلومات ، على الأستاذ تكثيف من التطبيقات المنزلية .

لتقييم مكتسبات المتعلم ، يمكن للأستاذ اللجوء إلى التطبيقات الموجودة في فقرة أطبق (حوالي 30 د)

الإجابة على أسئلة أطبق

1 . - حساب ردود الفعل

المعطيات : $F_1 = 400N$ * مبدأ التوازن :

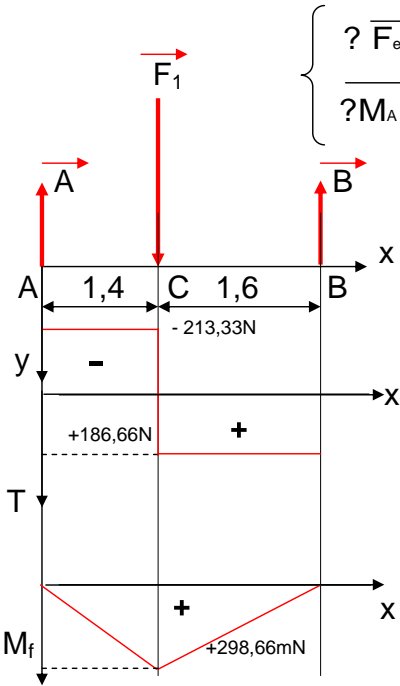

$$\left\{ \begin{array}{l} ? \vec{F}_{ext} = \vec{0} \Rightarrow \vec{A} + \vec{F}_1 + \vec{P} = \vec{0} \\ ? M_A \vec{F}_{ext} = \vec{0} \Rightarrow \vec{M}_A \vec{A} + \vec{M}_A \vec{F}_1 + \vec{M}_A \vec{B} = \vec{0} \end{array} \right.$$

نتائج المؤثرات بعد الحسابات

$$A = 213,33N \quad B = 186,66N$$

- حساب الجهود القاطعة

$$0 = x = 1,4 \quad \text{منطقة AC}$$

$$T = -A = -213,33N$$

$$1,4 = x = 3 \quad \text{منطقة CB}$$

$$T = -A + F_1 = +186,66N$$

- حساب عزوم الانحناء

$$0 = x = 1,4 \quad \text{منطقة AC}$$

$$M_f = 0 \quad x = 0, \quad M_f = A \cdot x$$

$$M_f = 298,66mN \quad x = 1,4$$

$$1,4 = x = 3 \quad \text{منطقة CB}$$

$$M_f = A \cdot x - F_1 \cdot (x - 1,4)$$

$$M_f = 298,66mN \quad x = 1,4$$

$$M_f = 0 \quad x = 3$$

2 . - حساب ردود الفعل

المعطيات : $F_1 = 350N$ و $F_2 = 380N$ * مبدأ التوازن :

$$\left\{ \begin{array}{l} ? \vec{F}_{ext} = \vec{0} \Rightarrow \vec{A} + \vec{B} + \vec{F}_1 + \vec{F}_2 = \vec{0} \\ ? M_A \vec{F}_{ext} = \vec{0} \Rightarrow \vec{M}_A \vec{A} + \vec{M}_A \vec{F}_1 + \vec{M}_A \vec{F}_2 + \vec{M}_A \vec{B} = \vec{0} \end{array} \right.$$

نتائج المؤثرات بعد الحسابات

$$A = 333,33\text{N}$$

$$B = 396,66\text{N}$$

- حساب الجهود القاطعة

منطقة CA : $0 = x = 0,8$

$$T = + F_1 = +350\text{N}$$

منطقة AB : $0,8 = x = 6,8$

$$T = + F_1 - A = + 16,66\text{N}$$

منطقة BD : $6,8 = x = 7,8$

$$T = + F_1 - A - B = - 380\text{N}$$

- حساب عزوم الانحناء

منطقة CA : $0 = x = 0,8$

$$M_f = 0 \quad x = 0, \quad M_f = - F_1 \cdot x$$

$$M_f = - 280\text{mN} \quad x = 0,8$$

منطقة AB : $0,8 = x = 6,8$

$$M_f = - F_1 \cdot x + A \cdot (x - 0,8)$$

$$M_f = - 280\text{mN} \quad x = 0,8$$

$$M_f = - 380\text{mN} \quad x = 6,8$$

منطقة BD : $6,8 = x = 7,8$

$$M_f = - F_1 \cdot x + A \cdot (x - 0,8) - B \cdot (x - 6,8)$$

$$M_f = - 380\text{mN} \quad x = 6,8$$

$$M_f = 0 \quad x = 7,8$$

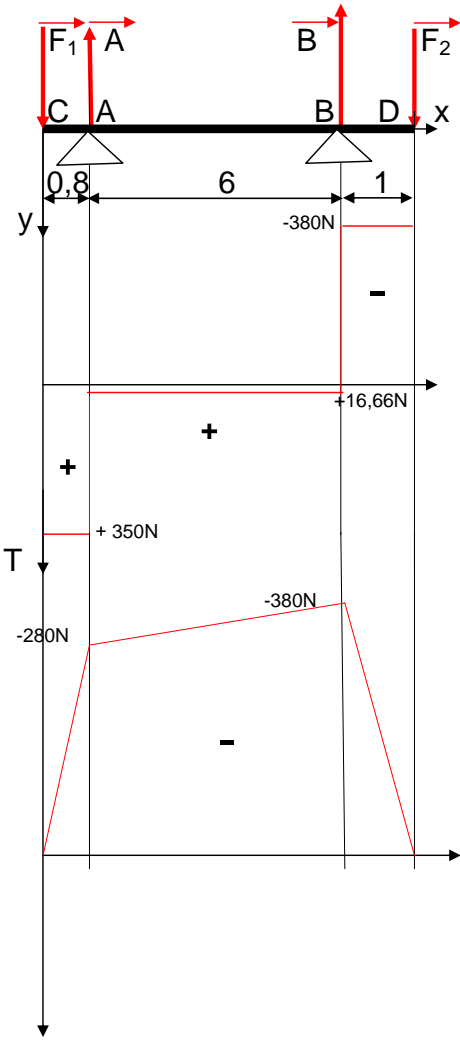

M_f

3 . - حساب الجهود القاطعة و عزوم الانحناء

المعطيات : $F_1 = 500\text{N}$ و $F_2 = 1000\text{N}$ و $F_3 = 1500\text{N}$ و $F_4 = 2000\text{N}$

ضلع العارضة 100mm

* حساب الجهود القاطعة

منطقة AB : $0 = x = 2$

$$T = + F_1 = +500N$$

منطقة BC : $2 = x = 4$

$$T = + F_1 + F_2 = +1500N$$

منطقة CD : $4 = x = 6$

$$T = + F_1 + F_2 + F_3 = +3000N$$

منطقة DE : $6 = x = 8$

$$T = + F_1 + F_2 + F_3 + F_4 = +5000N$$

* حساب عزوم الانحناء

منطقة AB : $0 = x = 2$

$$M_f = 0 \quad x = 0, \quad M_f = - F_1 \cdot x$$

$$M_f = - 1000mN \quad x = 2$$

منطقة BC : $2 = x = 4$

$$M_f = - F_1 \cdot x - F_2 \cdot (x-2)$$

$$M_f = - 1000mN \quad x = 2$$

$$M_f = - 4000mN \quad x = 4$$

منطقة CD : $4 = x = 6$

$$M_f = - F_1 \cdot x - F_2 \cdot (x-2) - F_3 \cdot (x-4)$$

$$M_f = - 4000mN \quad x = 4$$

$$M_f = - 10000mN \quad x = 6$$

منطقة DE : $6 = x = 8$

$$M_f = - F_1 \cdot x - F_1 \cdot (x-2) - F_3 \cdot (x-4) - F_4 \cdot (x-6)$$

$$M_f = - 380mN \quad x = 6$$

$$M_f = - 23000mN \quad x = 8$$

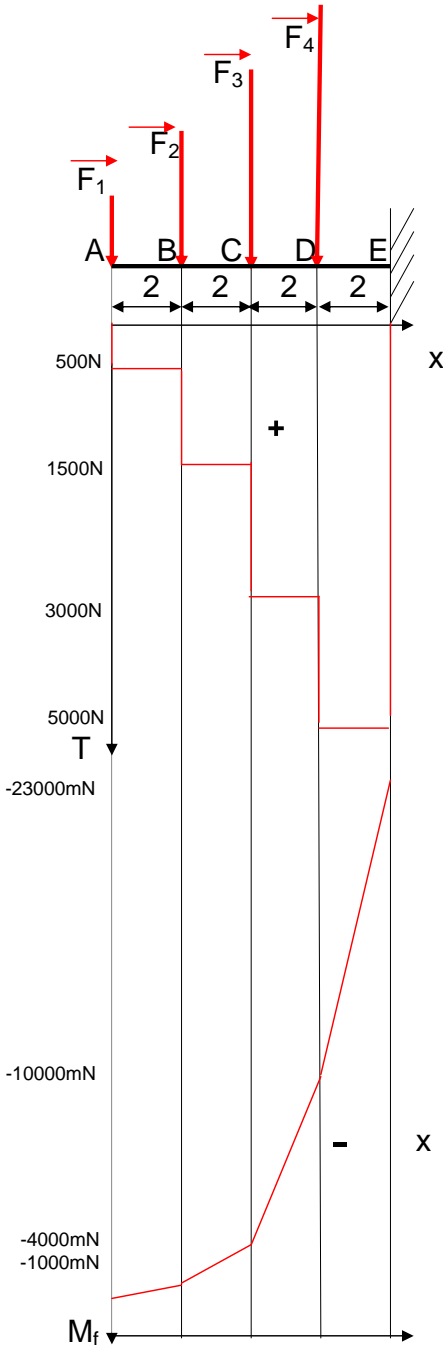

$$s_{maxi} = 138N/mm^2$$

- حساب الإجهاد الناظمي الأقصى

$$s_{maxi} = M_f / I_0 / v = M_f / a^3 / 6$$

4 . المعطيات : $F_1 = 150\text{N}$ و $F_2 = 150\text{N}$ و $F_3 = 300\text{N}$

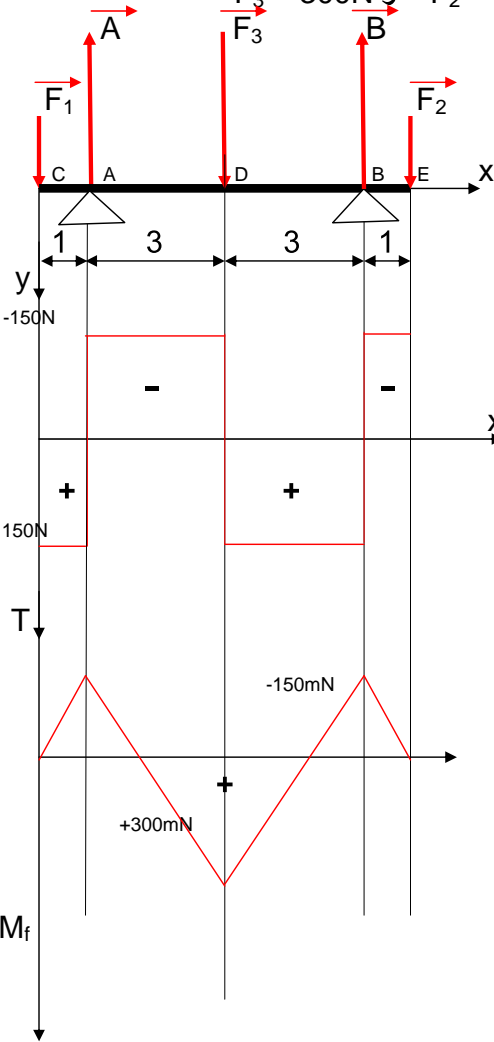

حساب ردود الفعل في A و B

$$A = 300\text{N}$$

$$B = 300\text{N}$$

- حساب الجهود القاطعة

منطقة CA : $0 = x = 1$

$$T = + F_1 = +150\text{N}$$

منطقة AD : $1 = x = 4$

$$T = + F_1 - A = -150\text{N}$$

منطقة DB : $4 = x = 7$

$$T = + F_1 - A + F_3 = +150\text{N}$$

منطقة DE : $7 = x = 8$

$$T = + F_1 - A + F_3 - B = -150\text{N}$$

- حساب عزوم الانحناء

منطقة CA : $0 = x = 1$

$$M_f = 0 \quad x = 0, \quad M_f = - F_1 \cdot x$$

$$M_f = -150\text{mN} \quad x = 1$$

منطقة AB : $1 = x = 4$

$$M_f = - F_1 \cdot x + A \cdot (x-1)$$

$$M_f = -150\text{mN} \quad x = 1$$

$$M_f = +300\text{mN} \quad x = 4$$

منطقة BD : $4 = x = 7$

$$M_f = - F_1 \cdot x + A \cdot (x-4) - F_3 \cdot (x-4)$$

$$M_f = -300\text{mN} \quad x = 4$$

$$M_f = -150\text{mN} \quad x = 7$$

منطقة DE : $7 = x = 8$

$$M_f = -150\text{mN} \quad x = 7$$

$$M_f = 0 \quad x = 8$$

- حساب القطر : $d = 29,25\text{mm}$ $S_{\text{maxi}} = M_f / 0,2d^3$

- استعمال الكتاب (برنامج نصف القسم)

* يلجأ الأستاذ و المتعلم كذلك إلى هذا المجال بوحده الخمسة في حصصه التطبيقية مع نصف القسم عند إنشائه لملف التصميم (التحليل الوظيفي و التحليل البنوي) أثناء تطبيق مسعى المشروع على منتج في مرحلة التصميم ، فيأخذ ما يراه مناسباً خاصة في حساب مختلف المؤثرات ومقاومة مختلف العناصر للتأثيرات البسيطة (تطبيق شرط المقاومة) .

المجال المفاهيمي الرابع 04 : تحضير الإنتاج

الكفاءة المستهدفة: تحضير صنع لعنصر من منتج

رقم	الوحدات التربوية	الأغراض البيداغوجية
01	مكونات الإنتاج	- معرفة المفاهيم العامة للإنتاج - التعرف على عوامل تحسين الإنتاج
02	وسائل الإنتاج	- التعرف على مختلف وسائل الإنتاج وتصنيفها
03	القياس و المراقبة	- التعرف على أدوات القياس و المراقبة - القيام بقياس الأبعاد و مراقبتها
04	أدوات التحضير	- وضع قطعة في وضعية سكنوية - اكتشاف و معرفة منهجية تحضير الصنع

- عناصر المنهاج (برنامج القسم الكامل)

التوقيت	المحتويات المفاهيمية	الأنشطة البيداغوجية	الكفاءة المنتظرة
15 سا	<p>1. وسائل الإنتاج</p> <ul style="list-style-type: none"> - مفاهيم عامة حول الإنتاج - الآلات الإنتاجية - تصنيف الآلات وفق النظام ISO - حوامل القطعة - أدوات القطع و حواملها - وسائل القياس و المراقبة <p>2. الترميز الهندسي</p> <ul style="list-style-type: none"> - درجات الحرية - نواظم التقييم - الوضعية السكنوية <p>3. إجباريات التشغيل</p> <ul style="list-style-type: none"> - تعريف - إجباريات بعدية - إجباريات هندسية - إجباريات تكنولوجية - إجباريات اقتصادية <p>4. أبعاد الصنع</p> <ul style="list-style-type: none"> - تعريف - تحويل البعاد <p>5. شروط القطع</p> <ul style="list-style-type: none"> - سرعة القطع (عوامل الاختيار) - سرعة التغذية 	<ul style="list-style-type: none"> - الاطلاع على مكونات الإنتاج - التمييز بين مختلف الآلات الإنتاجية - التعرف على مختلف الأدوات و حواملها - التعرف على مختلف حوامل القطعة - التعرف على وسائل القياس و المراقبة - وضع القطعة في حالة سكنوية - التعرف على مختلف الإجباريات - التعرف على أبعاد الصنع - إنجاز تحويل بسيط للأبعاد - اختيار شروط القطع المناسبة لتشغيل معين 	<p>التحكم في أدوات التحضير</p> <p>لمرحلة إنجاز عنصر من منتج</p> <p>موجود</p>

- استعمال الكتاب (برنامج القسم الكامل)

* بما أن الكفاءة المنتظرة في المنهاج للقسم الكامل هي التحكم في أدوات التحضير لمرحلة إنجاز عنصر من منتج موجود وأن هذا المجال الرابع يتطرق إلى كل ما يتعلق بأدوات التحضير بشكل أوسع من خلال الوحدات الأربعة التي يحتويها . بما أن المدة الزمنية المخصصة في المنهاج هي 15 سا فعلى الأستاذ أخذ ما يراه مناسباً من هذه الوحدات و ذلك حسب ما يطلبه البرنامج لتحقيق هذه الكفاءة .

➤ الوحدة 01 : مكونات الإنتاج (حوالي 1 سا و 30 د)

بعد تحليل المتعلمين للصور المعروضة في فقرة أكتشف و أتعرف و مقارنة نمطي الإنتاج (حوالي 15 د) ، يتطرق الأستاذ و بمشاركة المتعلمين و بطريقة حوارية إلى المفاهيم العامة حول مكونات الإنتاج و يقوم بتلخيص ما يراه مناسباً لتغطية ما يطلبه المنهاج (حوالي 45 د).

لتقييم مكتسبات المتعلم ، يمكن للأستاذ اللجوء إلى التطبيقات الموجودة في فقرة أطبق (حوالي 30 د)

الإجابة على أسئلة أطبق:

1. - مثال 1 :

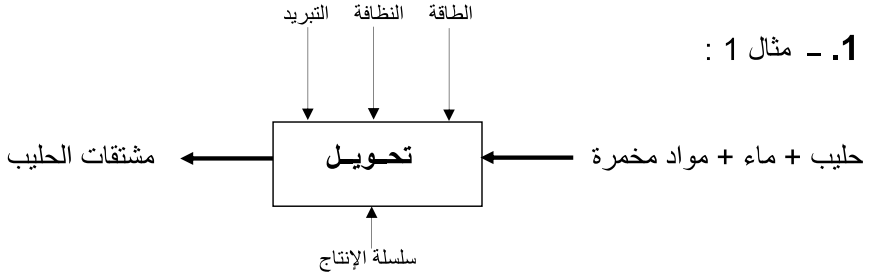

- مثال 2 :

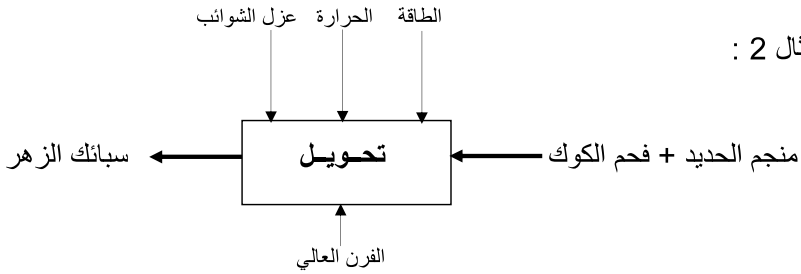

- مثال 3 :

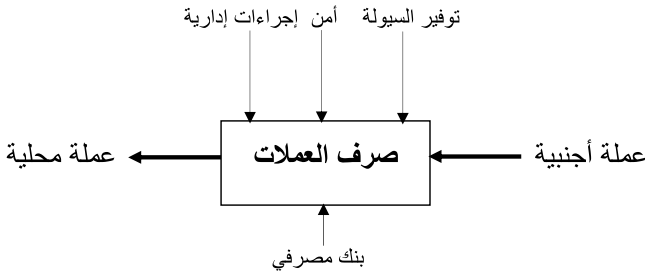

2.

سيرورة إنتاج متقطع	سيرورة إنتاج متواصل
الطائرة	عجائن غذائية
الباخرة	الطاقة النووية
بدلات رياضية	زيت المائدة

3. العوامل الأساسية المؤثرة على تنافسية المؤسسات الإنتاجية

- تآلية وسائل الإنتاج
- تحسين ظروف عمل المستخدمين
- تجديد المنتجات

4. انعكاسات التوحيد على الإنتاج هي :

- ربح الوقت
- تخفيض تكاليف الإنتاج
- ضمان ليونة وسائل الإنتاج

5. الفرق بين الوثائق

وثيقة سير الصنع	وثيقة المشروع التمهيدي د. ص	وثيقة عقد المرحلة
تحتوي على تسلسل منطقي لمراحل الصنع الذي يقتصر على ذكر آلات الصنع و ترقيم السطوح المشغلة و يعتبر منطلقا للمشروع التمهيدي لدراسة الصنع .	هي وثيقة تفصل كل المراحل الواردة في سير الصنع بتحديد الوضعية السكونية للقطعة ، آلة التشغيل ، أدوات القطع ، أجهزة المراقبة . تستغل هذه الوثيقة لإعداد عقود المرحلة.	هي وثيقة قاعدية في تحضير منصب عمل . تستخرج من المشروع التمهيدي لدراسة الصنع. فهي تحدد وضعية التشغيل للقطعة من خلال رسم المرحلة و عناصر القطع و ترتب العمليات على شكل تعليمات .

➤ الوحدة 02 : وسائل الإنتاج (حوالي 3 سا و 30 د)

بعد تحليل المتعلمين للصور المعروضة في فقرة أكتشف و أتعرف و مقارنتهم لوسائل الإنتاج وتصنيفها (حوالي 30 د) ، يتطرق الأستاذ في البداية و بمشاركة المتعلمين إلى معرفة مختلف الآلات و يركز عمله أكثر على الوظائف الأساسية الموجودة في البرنامج (حوالي 1 سا) ثم يتطرق إلى تصنيف الآلات وفق النظام ISO (حوالي 30 د) ثم معرفة حوامل القطع (30 د) و أخيرا أدوات القطع و حواملها(حوالي 30 د).

الكتاب يتناول وسائل الإنتاج بشكل واسع و مفصل ، على الأستاذ تلخيص درسه بأخذ ما يراه مناسباً لتغطية ما يطلبه البرنامج.

لتقييم مكتسبات المتعلم ، يمكن للأستاذ اللجوء إلى التطبيقات الموجودة في فقرة أطبق (حوالي 30 د)

الإجابة على أسئلة أطبق:

1. العناصر الأساسية المكونة لآلة التشغيل هي :

- المحرك
- علبه السرعات
- علبه التغذية
- الهيكل
- حامل القطعة
- حامل الأداة

2. عمليات التشغيل على المخرطة :

- التسوية - الخراط الطولي - التلويب - التنقيب - التقطيع - التجويف

3. عمليات التشغيل على المفرزة :

- التسطیح - التجويف - المركزة - إنجاز مجاري - إنجاز لسین - القسمة

4. استعمال آلة التصحيح

- تستعمل آلة التصحيح في عملية الإنهاء للحصول على حالة جيدة للسطوح ولإنجاز هذه السطوح تستعمل أدوات منجزة من مواد كاشطة .

5. - لإنجاز ثقب ، يمكننا استعمال مثقبة ، مفرزة ، مخرطة .

- لإنجاز تجويف ، يمكننا استعمال مثقبة ، مفرزة ، مخرطة ، آلة التجويف .

6. - الممسك: مخرطة ، مفرزة ، آلة التصحيح ، آلة النقر ، آلة التجويف .

- الملزمة: مثقبة ، مفرزة ، آلة الكشط ، آلة التقطيع ، آلة التصحيح .

7. - تستعمل الصينية المغناطيسية في آلة التصحيح لأن تمريرات التشغيل ضعيفة (سمك ضعيف) و بالتالي الجهود المؤثرة على القطعة تكون خفيفة عكس الجهود في المفرزة التي تستعمل الملزمة .

8. تستعمل تركيبات التشغيل عندما لا يمكننا تركيب القطع على الحوامل العادية (الملزمة،الممسك...) و من بين هذه التركيبات نجد :

- تركيبات الخراطة ، تركيبات التفريز ، تركيبات التنقيب ، الخ و كذا التركيبات المودولية .

9. العوامل الأساسية لاختيار آلات التشغيل هي :

- شكل القطع المراد تشغيلها
- أبعاد القطع المراد تشغيلها
- الدقة و حالة السطوح المرتبطة
- عدد القطع و وتيرة الإنجاز (السلسلة)

10. - الآلات المستعملة:

* في الخراطة : مخروطة نصف آلية TSA

* في التفريز : مفرزة شاقولية FV

* في التنقيب : مثقبة متعددة الرؤوس PMB

السطوح المشغلة	الأداة	حامل الأداة	حامل القطعة
1 2 3	أداة تسوية أداة سكين	برج عادي	تركيب على صينية أو ممسك بـ 4 فكوك
4	مثقاب	ذنبه متحركة برج عادي	
5	أداة تسوية	برج عادي	ممسك ذو 3 فكوك
6 7 8	فريزة ذات حدين قاطعين	ممسك حامل الفريزة	مقسم أو ملزمة بفكوك ذات سباعية (V)
9 10			
11	مثقاب	ممسك حامل المثقاب	ملزمة متوازية الفكين

- في حالة تشغيل السطح 5 في التفريز نقترح ملزمة بفكوك ذات سباعية أو مقسم .

- حساب سرعة الدوران N و سرعة التغذية V_f في التنقيب

استخراج V_c و f من الجدول $V_c = 40m/mn$ $f = 0,26mm/tr$

$$N = 979,91tr/mn \quad \leftarrow N = V_c/p.D$$

$$V_f = 254,77mm/mn \quad \leftarrow V_f = N.f$$

- حساب سرعة الدوران N و سرعة التغذية V_f في التفريز

استخراج V_c و f_z من الجدول $V_c = 80m/mn$ $f_z = 0,25mm/d$

$$N = 636,94tr/mn \quad \leftarrow N = V_c/p.D$$

$$V_f = 477,7mm/mn \quad \leftarrow V_f = N.f_z.z$$

➤ الوحدة 03 : القياس و المراقبة (حوالي 1 سا)

بعد تحليل المتعلمين للصور المعروضة في فقرة أكتشف و أتعرف (حوالي 10 د) لأجهزة القياس و المراقبة ، يتطرق الأستاذ بعدها و بمشاركة المتعلمين إلى مبدأ القياس و المراقبة و ذلك باستعمال الأجهزة القاعدية (قدم القياس ، ميكرومتر ، منقلة ، المعايير ، المقارن) و على الأستاذ أخذ ما يراه مناسباً لتغطية ما يطلبه البرنامج لأن الكتاب يتناول موضوع القياس و المراقبة بشكل واسع و بالتفصيل (حوالي 40 د).

لتقييم مكتسبات المتعلم ، يمكن للأستاذ اللجوء إلى التطبيقات الموجودة في فقرة أطبق (حوالي 10 د)

الإجابة على أسئلة أطبق

1. الجهاز المستعمل لقياس هذه البعاد هو قدم القيلس
التبرير : دقته فوق 0,1mm

2. - مثال 1 : 10,1mm

- مثال 2 : 173,75mm

- مثال 3 : 7,38mm

3. لقياس هذه القطع ، يمكننا استعمال الميكرومتر أو المعايير و بما أن السلسلة كبيرة نفضل استعمال المعايير

➤ الوحدة 04 : أدوات التحضير (حوالي 9 سا)

بعد تحليل المتعلمين للصور المعروضة في فقرة أكتشف و أتعرف أين يطلب منهم تصور الطريقة والأدوات المستعملة لصنع منتج(حوالي 30 د) ثم يتطرق الأستاذ إلى الترميز الهندسي أين يركز الأستاذ عمله حول الوضعية السكونية للقطعة (حوالي 2 سا و 30 د) ثم إلى مختلف إجبارات التشغيل مركزا على الإجبارات البعدية و الهندسية (حوالي 1 سا و 30 د) ثم يواصل الأستاذ عمله بالتطرق إلى أبعاد الصنع المختلفة و كذا كيفية إنجاز تحويل بسيط للأبعاد (حوالي 2 سا و 30 د). يخصص الأستاذ (حوالي ساعة واحدة) لدراسة شروط القطع و كيفية إختيارها.

ملاحظة : تتخلل هذه الدروس الأربعة تطبيقات حتى يستوعب المتعلمون هذه المفاهيم .

لنتقييم مكتسبات المتعلم ، يمكن للأستاذ اللجوء إلى التطبيقات الموجودة في فقرة أطبق (حوالي 1 سا)

الإجابة على أسئلة أطبق

1. نعم يمكننا وضع أقل من 3 نواظم متوازية (ناظمين) و هو الاستناد المستوي

2. لا يمكن للقطعة الموشورية أن تكون في حالة سكون وتبقى دائما درجة حرية موجودة حسب

المحور الثالث .

3. لتحقيق المواصفات البعدية بصفة غير مباشرة إن لم تكن موجودة على الرسم التعريفي حتى يتسنى لنا وضع القطعة وضعية سكونية قصد تشغيلها

4.

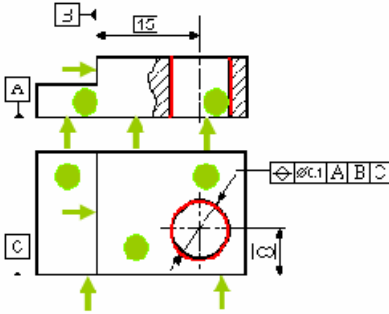

5.

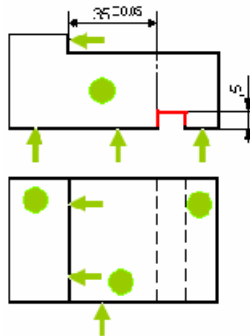

.6

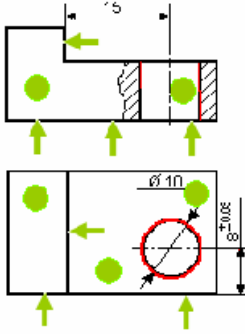

.7

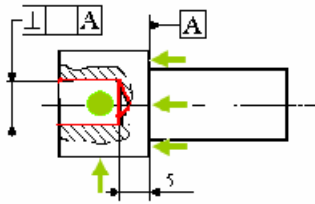

- استعمال الكتاب (برنامج نصف القسم)

* بما أن الكفاءة المنتظرة في المنهاج لنصف القسم هي تطبيق مسعى المشروع على منتج في مرحلة التحضير وأن هذا المجال الرابع يتطرق إلى كل ما يتعلق بأدوات التحضير و مسعى المشروع خلال الوحدات الأربعة التي يحتويها بشكل أوسع . بما أن المدة الزمنية المخصصة في المنهاج هي 18 ساعة فاعلى الأستاذ أخذ ما يراه مناسباً من هذه الوحدات و ذلك للقيام بمختلف الأنشطة و المتمثلة في تحليل الرسم التعريفي ، تحديد سير الصنع و إنجاز عقد مرحلة لعنصر من منتج و يتم ذلك عبر مشروع (أو مشاريع) من المحيط لتحقيق الكفاءة المنتظرة .

المجال المفاهيمي الخامس 05 : التحكم العددي

الكفاءة المستهدفة : - تفعيل برنامج تشغيل على آلة ذات التحكم العددي

رقم	الوحدات التربوية	الأغراض البيداغوجية
01	البرمجة على آلات ذات التحكم العددي	- التعرف على آلة ذات التحكم العددي - إعداد برنامج تشغيل على آلة ذات التحكم العددي
02	محاكاة الصنع	- استغلال البرمجية CFAO لإنشاء رسومات و برامج صنع مع محاكاة التشغيل

- عناصر البرنامج (برنامج القسم الكامل)

التوقيت	المحتويات المفاهيمية	الأنشطة البيداغوجية	الكفاءة المنتظرة
06 سا	<p>1. برمجة مرحلة إنجاز على آلة ذات التحكم العددي وفق ISO</p> <p>- بنية البرنامج</p> <p>- مبادئ الإنطلاق قطعة/آلة</p> <p>- برمجة نسبية - برمجة مطلقة</p> <p>- الوظائف التحضيرية G</p> <p>- الوظائف التكميلية M</p>	<p>- قراءة برنامج</p> <p>- إختيار أسلوب البرمجة</p> <p>- تحرير برنامج</p> <p>* خراطة</p> <p>* تفريز</p>	<p>إعداد برنامج</p> <p>مرحلة إنجاز</p> <p>عنصر من</p> <p>منتج موجود</p>

- استعمال الكتاب (برنامج القسم الكامل)

* بما أن الكفاءة المنتظرة في المنهاج للقسم الكامل هي إعداد برنامج مرحلة إنجاز عنصر من منتج موجود وأن هذا المجال الخامس يتطرق إلى كل ما يتعلق بالتحكم العددي بشكل أوسع من خلال الودعتين التي يحتويها ، . بما أن المدة الزمنية المخصصة في المنهاج هي 06 سا فعلى الأستاذ أخذ ما يراه مناسباً من الوحدة الأولى و ذلك للقيام بمختلف الأنشطة و المتمثلة في قراءة برنامج ، اختيار أسلوب البرمجة و تحرير برنامج في الخراطة و في التفريز لتحقيق الكفاءة المنتظرة.

- عناصر البرنامج (برنامج نصف القسم)

التوقيت	المحتويات المفاهيمية	الأنشطة البيداغوجية	الكفاءة المنتظرة
06 سا	<p style="text-align: center;">5. عقد مرحلة في التحكم العددي</p> <ul style="list-style-type: none"> - رسم مرحلة - برنامج الإنجاز 	<ul style="list-style-type: none"> - إنجاز عقد مرحلة بإعداد البرنامج المناسب * برنامج خراطة * برنامج تفريز 	<p style="text-align: center;">تطبيق مسعى المشروع على منتج في مرحلة التحضير</p>
09 سا	<p style="text-align: center;">1. محاكاة الصنع</p> <ul style="list-style-type: none"> - آلة التحكم العددي • تقديم • علاقة آلة/منصب التحكم البرمجية CFAO • تقديم • عارضات التحكم - المحاكاة في الخراطة و التفريز • أسلوب عملي على واجهة الآلة • أسلوب عملي على الحاسوب 	<ul style="list-style-type: none"> - رسم القطعة باستعمال جهاز الإعلام الآلي - كتابة البرنامج على واجهة الآلة - كتابة البرنامج على جهاز الإعلام الآلي - القيام بمحاكاة الإنجاز على واجهة الآلة - القيام بمحاكاة الإنجاز على جهاز الإعلام الآلي - إنجاز الصنع على آلة ذات التحكم العددي 	<p style="text-align: center;">تطبيق برنامج صنع مدعم بالإعلام الآلي لعنصر من منتج</p>

- استعمال الكتاب (برنامج نصف القسم)

- فيما يخص الكفاءة المتعلقة بتطبيق مسعى المشروع على منتج في مرحلة التحضير، فإن الأنشطة المطلوبة تتمثل في إنجاز عقد مرحلة بإعداد البرنامج المناسب (في الخراطة و في التفريز) ، على الأستاذ أخذ ما يراه مناسباً من الوحدة الأولى لإنجاز هذه البرامج المطلوبة **3 سا** للخراطة و **3 سا** للتفريز . على الأستاذ أخذ ما يراه مناسباً لتحقيق هذه الكفاءة .
- أما الكفاءة المتعلقة بتطبيق برنامج صنع مدعم بالإعلام الآلي لعنصر من منتج ولتحقيقها على الأستاذ القيام بتوزيع المدة الزمنية المخصصة لذلك **09 سا** على مختلف الأنشطة. تتم التطبيقات على جهاز الإعلام الآلي و على الآلة ذات التحكم العددي، على الأستاذ أخذ ما يراه مناسباً من **الوحدتين** لتحقيق هذه الكفاءة .

➤ الوحدة 01 : البرمجة على آلات ذات التحكم العددي (حوالي 6 سا)

بعد تحليل المتعلمين للصور المعروضة في فقرة أكتشف و أتعرف أين يطلب منهم مقارنة وسيلتي الإنتاج و كيفية تحضير الصنع عليهما و على المتعلمين التمييز بين الآلات القاعدية و آلات ذات التحكم العددي (حوالي 20 د) ، يتعرف المتعلمون على آلة ذات التحكم العددي . على الأستاذ التركيز على الجزء العملي و جزء التحكم (حوالي 40 د) . يأخذ الأستاذ بعد ذلك ما يراه مناسباً لتغطية ما هو مطلوب في البرنامج ليقوم بمختلف الأنشطة (حوالي 2 سا) ليصل بالمتعلمين إلى تحرير برنامج في الخراطة و آخر في التفريز (حوالي 2 سا).

للتطبيقات (برنامج نصف القسم) ، تخصص (حوالي 3 سا) لإنجاز عقد مرحلة بإعداد برنامج في الخراطة و (حوالي 3 سا) لإنجاز عقد مرحلة بإعداد برنامج في التفريز.

لتقييم مكتسبات المتعلم ، يمكن للأستاذ اللجوء إلى التطبيقات الموجودة في فقرة أطبق (حوالي 1 سا)

الإجابة على أسئلة أطبق

1. - تتكون الآلة ذات التحكم العددي من جزء التحكم و جزء عملي و يتمثل جزء التحكم في ضمان :

- ° إدخال البرنامج و مشاهدته .
- ° معالجة المعلومات و الحسابات
- ° العلاقات بين ملتقطات الوضعية و مختلف المحرك و الجزء العملي في ضمان :

- ° دوران العمود و إنتقال العربات و مراقبة وضعياتها.
- ° تخزين القطع المراد تشغيلها و أدوات قطعها.
- ° التبريد.

2. - مقارنة الآلة القاعدية و آلة ذات التحكم العددي

آلة ذات التحكم العددي	آلة قاعدية
- تكلفة مرتفعة	- أقل تكلفة
- دقة كبيرة في التصنيع	- أقل دقة
- تستعمل تكنولوجيا متطورة	- تستعمل أدوات قاعدية

3. - بنية البرنامج

يتكون البرنامج من عدة أسطر يتكون السطر من رقم تسلسلي و عدة كلمات تحمل وظيفة أو بعد.

البرنامج
N10 G90
N20 G96 S1000
N30 T1 D1 M03 M08
N40 G00 X-22 Y0 Z-5
N50 G01 X90 Y0 Z-5 F0.5
N60 G01 X90 Y80 Z-5 F0.5
N70 G01 X-24 Y80 Z-5 F0.5
N80 G00 X-100 Y-60 Z-5 F0.5
N90 M09
N100 M30

السطر

N80 G00 X- 100 Y- 60 Z- 5 F0.5

رقم تسلسل السطر

كلمة تحمل بعد
كلمة تحمل وظيفة

4. - برنامج في التفريز

البرنامج	الوضعية	التعليق
N10 G92 X0 Y0 Z100 S800		
N20 T1 D1		
N30 M03 M08		
N40 G00 X30 Y35 Z20	1	
N50 G81 X30 Y35 Z5 F200	2	
N60 G80 X30 Y35 Z25	3	
N70 G01X50 Y35 Z25	4	
N80 G81 X50 Y35 Z-3 F200	5	
N90 G80 X50 Y35 Z25	6	
N100 G01 X70 Y35 Z25	7	
N110 G81 X70 Y35 Z5 F200	8	
N120 G80 X70 Y35 Z25	9	
N130 M09	10	
N140 G00 X0 Y0 Z100	11	
N150 M02		

5. - برنامج في الخراطة

البرنامج	الوضعية	التعليق
N10 G96 S2000		
N20 G92 S1500		
N30 T1 D1		
N40 G00 X60 Z2 M04	1	التموضع
N50 G01 X60 Z-2 F0.5	2	تسوية
N60 G01 X-2 Z-2 F0.5	3	
N70 G01 X60 Z-2 F0.5	4	
N80 G00 X60 Z-3	5	
N90 G01 X-2 Z-3 F0.5	6	
N100 G00 X100 Z50	7	التموضع
N110 M09		

الوحدة 02: محاكاة الصنع (حوالي 09 سا)

بعد تحليل المتعلمين للصور المعروضة في فقرة أكتشف و أتعرف أين يطلب منهم مقارنة مختلف البرمجيات و استنتاج برمجية CFAO (حوالي 20 د) ،يقدم من بعد ذلك الأستاذ البرمجية CFAO وعارضات التحكم ويقوم المتعلمون بممارسات على العارضات (حوالي 1 سا) .

ثم يقدم الأستاذ الأسلوب العملي للمحاكاة في الخراطة و في التفريز وذلك على جهاز الإعلام الآلي و على واجهة الآلة (حوالي 1 سا).على أن يقوم التلاميذ بالأنشطة المطلوبة في البرنامج (حوالي 6 سا)

لتقييم مكتسبات المتعلم ، يمكن للأستاذ اللجوء إلى التطبيقات الموجودة في فقرة أطبق (حوالي 40 د)

الإجابة على أسئلة أطبق

1. - تنشأ القطع الدورانية بالنظام CAD 2D
- تنشأ القطع المشورية بالنظام CAD 3D
 2. - تنجز القطع الدورانية بنظام الصنع CAM 2D
- تنجز القطع المشورية بنظام الصنع CAM 3D
 3. - ينشأ الرسم على جهاز الإعلام الآلي.
 4. - إعداد الصنع و المحاكاة تتم بواسطة البرمجية CFAO (حاسوب / آلة).
 5. - يستخرج البرنامج بواسطة البرمجية CFAO.
- تتم التطبيقات على آلات ذات التحكم العددي وأجهزة الإعلام الآلي مباشرة.

المجال المفاهيمي السادس 06 : الآليات

الكفاءة المستهدفة: اكتساب معارف و منهجيات لحل مسألة خاصة بالآليات الهوائية و القيام بتألية جزئية لنظام آلي .

رقم	الوحدات التربوية	الأغراض البيداغوجية
01	الأجهزة الهوائية	- التعرف على دور و مبدأ تشغيل الجهاز الهوائية
02	المنطق التوفيقي	- التعرف على الدوال المنطقية - حل مسألة آلية في المنطق التوفيقي
03	المنطق التعاقبي	- إنشاء المخطط (م و ت م ن) لنظام آلي بسيط و استنتاج مخطط التركيب
04	محاكاة الآليات	- تقويم الأنشطة المتعلقة بمعالجة مسائل الآليات

عناصر البرنامج (برنامج القسم الكامل)

التوقيت	المحتويات المفاهيمية	الأنشطة البيداغوجية	الكفاءة المنتظرة
10 سا	<p>1. الأجهزة الهوائية</p> <ul style="list-style-type: none"> - المنفذات المتصدرة (الموزعات) - المنفذات (الدافعات) - الملتقطات - المؤجلات - عناصر التنظيم - المعقبات * وظيفة * مبدأ التشغيل 	<ul style="list-style-type: none"> - التعرف على وظيفة و مبدأ التشغيل لمختلف الأجهزة الهوائية ونمذجتها . - التمييز بين الموزعات 2/3 و 2/5 . - التمييز بين دافعة بسيطة المفعول و دافعة مزدوجة المفعول. 	<p>حل مسألة آلية في المنطق التوفيقي و المنطق التعاقبي</p>
08 سا	<p>2. المنطق التوفيقي</p> <ul style="list-style-type: none"> - النظام الثنائي - الدوال المنطقية القاعدية • (نعم OUI) • (لا NON) • (و ET) • (أو OU) - جدول الحقيقة - جدول كارنوغ - تبسيط المعادلات - لوجيغرام هوائي 	<ul style="list-style-type: none"> - القيام بدراسة لنظام آلي في المنطق التوفيقي :- * التعرف على المتعاملات المنطقية. * كتابة المعادلات * استخراج جدول الحقيقة * تبسيط المعادلات * انجاز مخطط التركيب 	<p>في المنطق التوفيقي و المنطق التعاقبي</p>
06 سا	<p>1. المنطق التعاقبي</p> <ul style="list-style-type: none"> - تنظيم عام لنظام آلي • جزء التحكم • جزء عملي - المخطط الوظيفي للتحكم في المراحل و الإنتقالات GRAFCE • تعريف • مكونات 	<ul style="list-style-type: none"> - التعرف على مكونات النظام الآلي. - التعرف على مكونات المخطط (GRAFCET) - القيام بدراسة لنظام آلي في المنطق التعاقبي :- * انجاز المخطط الوظيفي (GRAFCET) * جزء التحكم * الجزء العملي * انجاز مخطط التركيب 	

- استعمال الكتاب (برنامج القسم الكامل)

* بما أن الكفاءة المنتظرة في المنهاج للقسم الكامل هي حل مسألة آلية في المنطق التوفيقي والمنطق التعاقبي وأن هذا المجال السادس يتطرق إلى مفاهيم حول الآليات بشكل واسع من خلال الوحدات الأربعة التي يحتويها. بما أن المدة الزمنية المخصصة في المنهاج هي 24 ساعة فعلى الأستاذ أخذ ما يراه مناسباً من الوحدات الثلاثة الأولى 01 ، 02 ، 03 للقيام بمختلف الأنشطة و المطلوبة في البرنامج لتحقيق الكفاءة المنتظرة.

- عناصر البرنامج (برنامج نصف القسم)

التوقيت	المحتويات المفاهيمية	الأنشطة البيداغوجية	الكفاءة المنتظرة
09 ساعة	<p>1. محاكاة جزئية لنظام آلي</p> <p>- تركيب</p> <ul style="list-style-type: none"> • مخطط التركيب • استعمال البرمجة <p>- المحاكاة</p> <ul style="list-style-type: none"> • تركيب على مجسمة • استعمال البرمجة <p><u>ملاحظة</u>: دراسة الدورة النواسية و الدورة المربعة</p>	<p>- انجاز مخطط التركيب على الوثائق</p> <p>- انجاز مخطط التركيب باستعمال البرمجة</p> <p>- القيام بمحاكاة باستعمال البرمجة</p> <p>- القيام بمحاكاة على مجسمة</p>	<p>القيام بتألية جزئية لنظام آلي</p>

- استعمال الكتاب (برنامج نصف القسم)

* بما أن الكفاءة المنتظرة في المنهاج لنصف القسم هي القيام بتألية جزئية لنظام آلي وأن هذا المجال السادس يتطرق إلى مفاهيم حول الآليات بشكل واسع من خلال الوحدات الأربعة التي يحتويها. بما أن المدة الزمنية المخصصة في المنهاج هي 09 ساعة فعلى الأستاذ أخذ ما يراه مناسباً من كل الوحدات وخاصة الوحدة الرابعة 04 للقيام بمختلف الأنشطة و المطلوبة في البرنامج لتحقيق الكفاءة المنتظرة.

➤ الوحدة 01: الأجهزة الهوائية (حوالي 10 سا)

بعد تحليل المتعلمين للصور المعروضة في فقرة أكتشف و أتعرف أين يطلب منهم التعرف على الأجهزة الهوائية و التمييز بينها (حوالي 30 د) ، يتعرف المتعلمون وظيفة هذه الأجهزة و كذا مبدأ تشغيلها و نمذجتها ويركز عمله خاصة على الدافعات و الموزعات و التركيبات المناسبة لها.يخصص

حوالي : * 2 سا للموزعا * 1سا و 30 د للدافعا * 1 سا للتركيبات موزع / دافعة
* 1سا للملتقطات * 1 سا للمؤجلات * 1 سا لعناصر التنظيم
* 2 سا للمقبات

لتقييم مكتسبات المتعلم ، يمكن للأساتذ اللجوء إلى التطبيقات الموجودة في فقرة أطبق (حوالي 30 د)

الإجابة على أسئلة أطبق

1. الفرق الموجود بين دافعة بسيطة المفعول و دافعة مزدوجة المفعول هو :

دافعة بسيطة المفعول	دافعة مزدوجة المفعول
وجود نابض الإرجاع	عدم وجود نابض الإرجاع
التغذية و الانفلات تتم عن طريق نفس المنفذ	التغذية و الانفلات تتم عن طريق منفذين
تتم حالة الانفلات بخروج النابض	تتم حالة الانفلات بتغذية الغرفة الخرى

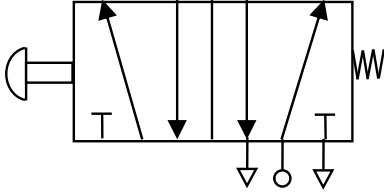

2.

إسم الموزع : موزع 2\5

مكونات الموزع :

- غرفتين - جسم - درج (مكبس)
- تحكم يدوي - تحكم بنابض الإرجاع

عدد الوضعيات : 2

عدد المنافذ : 5

نوع الدافعة المناسبة : دافعة مزدوجة المفعول

3. - نعم ، تحكم هوائي من الجهتين (موزع 2\5) على سبيل المثال

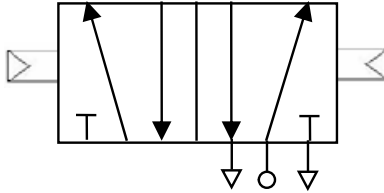

4. تركيب موزع 2/3 مع دافعة بسيطة المفعول

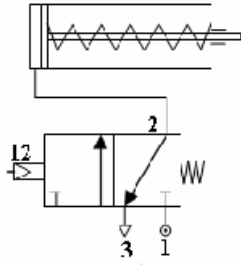

5. تركيب موزع 2/5 مع دافعة مزدوجة المفعول

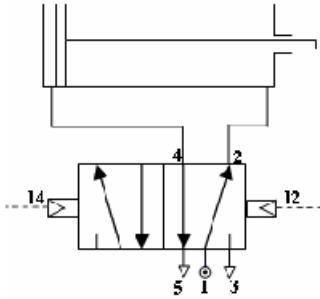

➤ الوحدة 02: المنطق التوافقي (حوالي 08 سا)

بعد تحليل المتعلمين للصورة المعروضة في فقرة أكتشف و أتعرف أين يطلب منهم التعرف على كيفية استعمال هذا الموزع للمواد الغذائية بطريقة منطقية و الحالات للمكنة للتوزيع (حوالي 30 د) ثم يخصص الأستاذ (حوالي 1 سا) للجبر المنطقي بدأ بالنظام الثنائي وكيفية تحويل عدد من هذا النظام إلى النظام العشري (و العكس). يشرح الأستاذ من بعد ذلك كيف يملء جدول الحقيقة بـ 1 ، 2 ، 3 ، متغيرات الدخول و استخراج المعادلات (حوالي 1 سا). التطرق إلى الدوال المنطقية القاعدية

نعم ، لا ، و ، أو يكون بإشراك التلاميذ(حوالي 30 د لكل دالة).ينتهي الأستاذ عمله بتبسيط المعادلات باستعمال العلاقات الجبرية جدول كارنو (حوالي 2 سا).
يقوم الأستاذ بحل مسألة في المنطق التوافقي بمعية المتعلمين (حوالي 1 سا).

لتقييم مكتسبات المتعلم ، يمكن للأستاذ اللجوء إلى التطبيقات الموجودة في فقرة أطبق (حوالي 30 د)

الإجابة على أسئلة أطبق

1. يكتب العدد 3180469 في النظام العشري كما يلي:

$$\text{بما أن } A_1A_2A_3 \dots A_n = A_1b^{n-1} + A_2b^{n-2} + A_3b^{n-3} + \dots + A_nb^{n-n}$$

$$\text{و } b = 10 , n = 7$$

$$(3180469)_{10} = 3.10^{7-1} + 1.10^{7-2} + 8.10^{7-3} + 0.10^{7-4} + 4.10^{7-5} + 6.10^{7-6} + 9.10^{7-7}$$

$$(3180469)_{10} = 3.10^6 + 1.10^5 + 8.10^4 + 0.10^3 + 4.10^2 + 6.10^1 + 9.10^0$$

2. يكتب العدد 0011001 في النظام الثنائي كما يلي:

$$(0011001)_2 = 0.2^{7-1} + 0.2^{7-2} + 1.2^{7-3} + 1.2^{7-4} + 0.2^{7-5} + 0.2^{7-6} + 1.2^{7-7}$$

$$(0011001)_2 = 0.2^6 + 0.2^5 + 1.2^4 + 1.2^3 + 0.2^2 + 0.2^1 + 1.2^0$$

3. قاعدة النظام في العبارة التالية $8.8^5 + 6.8^4 + 3.8^3 + 0.8^2 + 1.8^1 + 2.8^0$ هي 8

$$(863012)_8$$

4. تحويل العدد 909 من النظام العشري إلى النظام الثنائي

$$(1011000111)_2$$

5. تحويل العدد 110011 من النظام الثنائي إلى النظام العشري

$$(51)_{10}$$

6. ينتمي هذا العدد 1039 إلى النظام العشري و ذلك بوجود الرقم 9 .

7. يمكن للعدد المتكون من 8 أرقام أن تكون له قواعد مختلفة (2 ، 4 ، 8 ، 10 ، الخ)

$$\text{مثال : } (10010001)_2 , (10010001)_{10} , (25112403)_6 , (25112403)_{10}$$

8. تبسيط المعادلة المنطقية المولية تحليليا .

$$S_1 = a + b + c + a.b.c + \bar{a}.b + \bar{b}.c + \bar{a}.b + b.c$$

$$S_1 = 1$$

9. تبسيط المعادلة المنطقية المولية بجيول " كارنو "

$$S_2 = \bar{a}.b + a.\bar{b}.c + a.c + b.c + \bar{a}.b.c$$

$$S_3 = a.c.\bar{d} + \bar{a}.b.c + \bar{c}.d.\bar{b} + \bar{a}.b.c + a.b.c.d$$

		ab				
		01	11	10	00	
cd	00	0	0	0	0	00
	01	0	0	1	1	01
	11	1	1	0	1	11
	10	1	1	1	1	10

$$S_3 = c.\bar{d} + b.c + \bar{a}.c + \bar{b}.c.d$$

		ab				
		01	11	10	00	
c	0	1	1	1	1	0
	1	0	0	1	1	1

$$S_2 = \bar{b} + \bar{c}$$

10. اللوجيزام المناسب للمعادلة المنطقية $S_4 = (a + \bar{b}.c).\bar{d}$

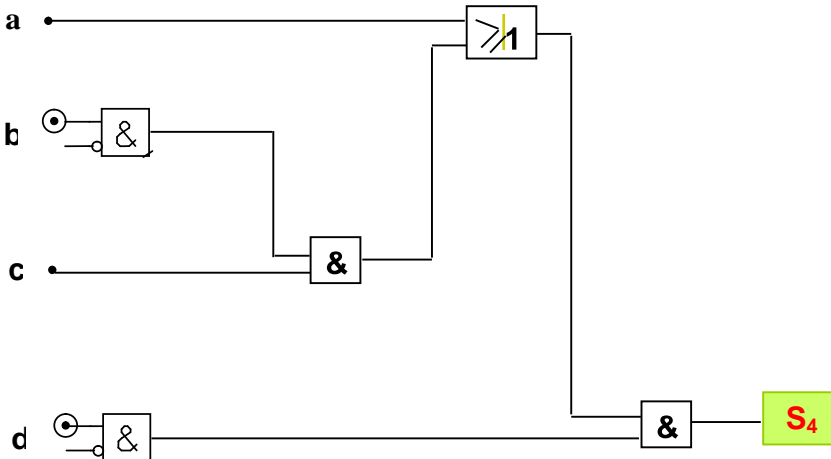

11. دراسة جهاز آلي لخمم اللعب
 1- استخراج المعادلات المنطقية للمخرجين V_1 و V_2 بجدول الحقيقة

$$V_1^+ = \overline{a.b.c.d} + \overline{a.b.c.d}$$

$$V_2^+ = \overline{a.b.c.d} + \overline{a.b.c.d}$$

$$V_1^- = \overline{a.b.c.d} + \overline{a.b.c.d} + \overline{a.b.c.d} + \overline{a.b.c.d}$$

$$V_2^- = \overline{a.b.c.d} + \overline{a.b.c.d} + \overline{a.b.c.d} + \overline{a.b.c.d}$$

V_2^-	V_2^+	V_1^-	V_1^+	d	c	b	a
1	0	1	0	1	0	0	1
0	1	1	0	1	0	0	0
0	1	1	0	1	0	1	0
1	0	0	1	0	0	0	0
1	0	0	1	0	1	0	1
1	0	1	0	0	0	0	1

2- تبسيط المعادلات بجدول "كارنو"

ab		V_1^+	
01	11	10	00
		0	1
0		0	0
	1		

cd

$$V_1^+ = c + \overline{a.b.d}$$

ab		V_2^+	
01	11	10	00
		0	0
1		0	1
		0	

cd

$$V_2^+ = \overline{a.d.c}$$

ab		V_1^-	
01	11	10	00
		1	0
1		1	1
		0	

cd

$$V_1^- = d + a.c$$

ab		V_2^-	
01	11	10	00
		1	1
		1	0
0		1	

cd

$$V_2^- = a + c.d$$

3- إنشاء اللوجيرام للمخرجين V_1 و V_2

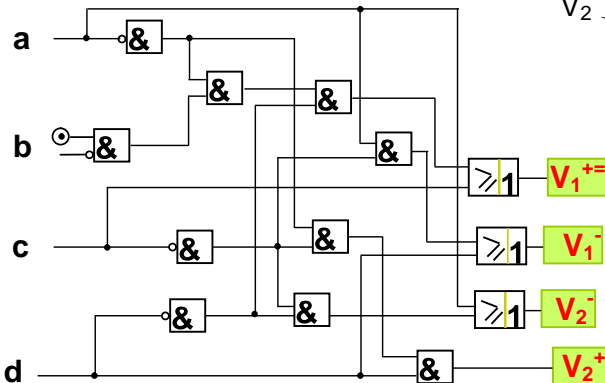

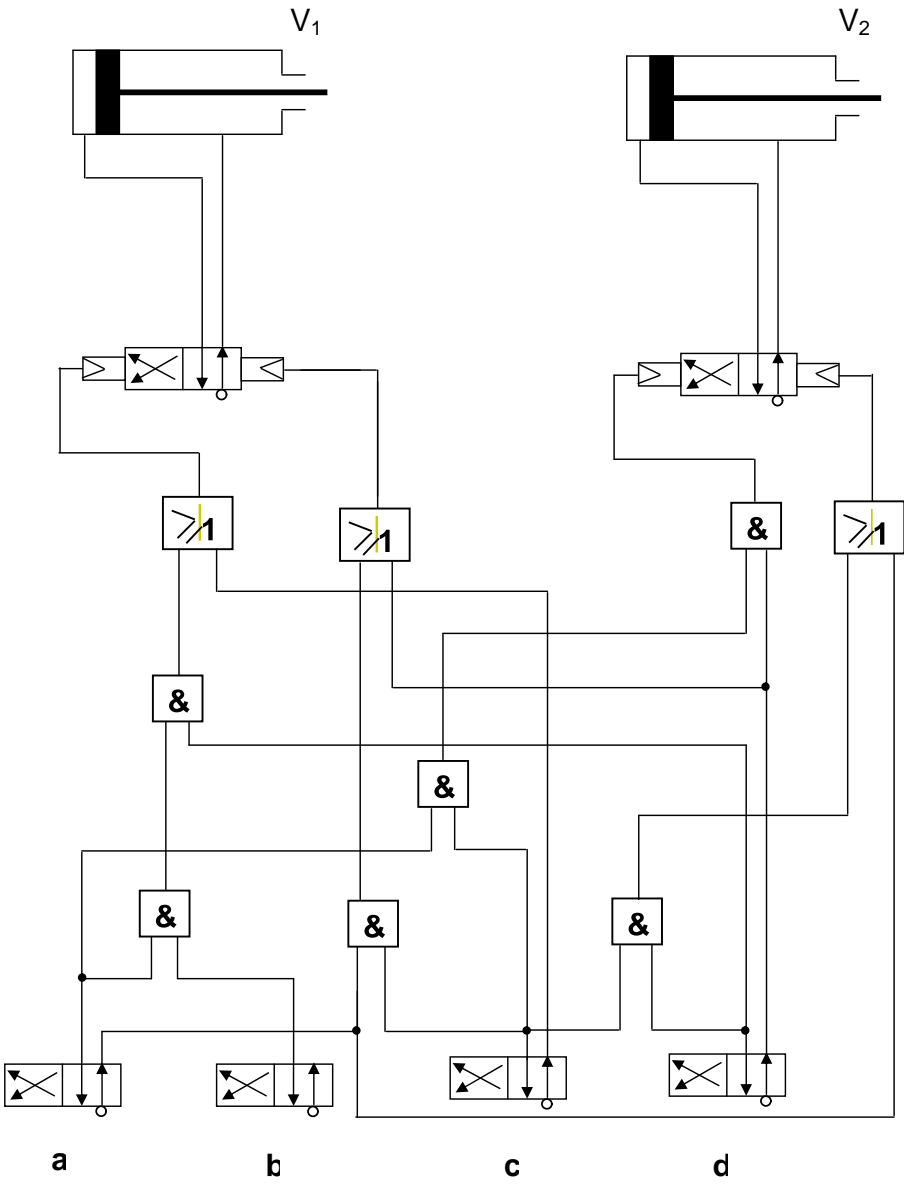

➤ الوحدة 03: المنطق التتابعي (حوالي 06 سا)

بعد تحليل المتعلمين للصورة المعروضة في فقرة أكتشف و أتعرف أين يطلب منهم التعرف على كيفية تعليم قطع من الصابون و كذا الوسائل و الطرق المستعملة (حوالي 30 د). ثم يتطرق الأستاذ إلى مكونات نظام آلي بعد تعريفه (حوالي 30 د). يخصص الأستاذ (حوالي 3 سا) لتعريف المخطط الوظيفي GRAFCET وكذا مكوناته وكيفية إنجازه. في الأخير ينهي الأستاذ هذا الدرس بدراسة مسألة في المنطق التتابعي (حوالي 1 سا و 30 د).

لتقييم مكتسبات المتعلم ، يمكن للأستاذ اللجوء إلى التطبيقات الموجودة في فقرة أطبق (حوالي 30 د)
الإجابة على أسئلة أطبق

. 1

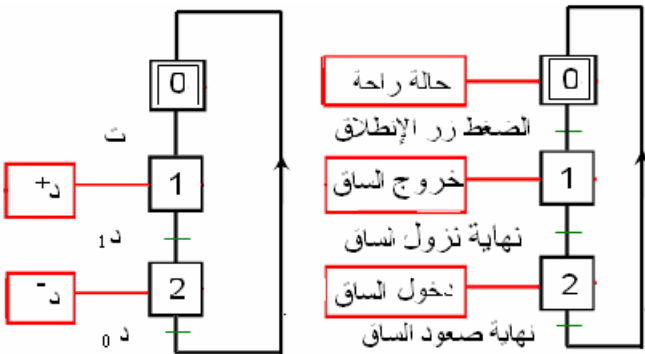
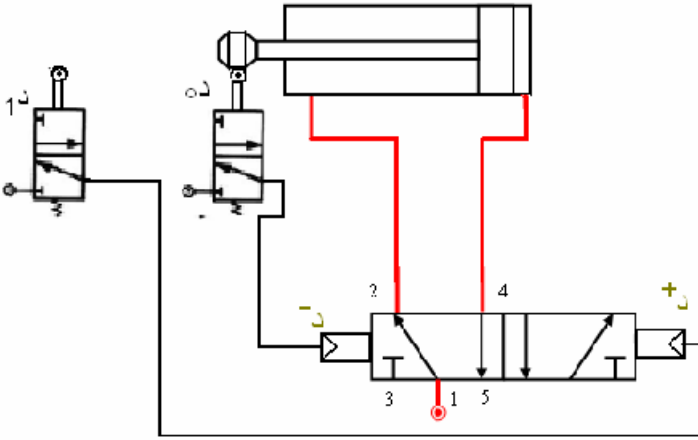

GRAFCET مستوى 2

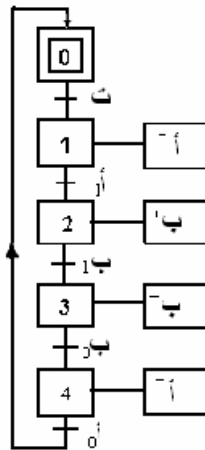

مخطط التركيب (بالمعقب)

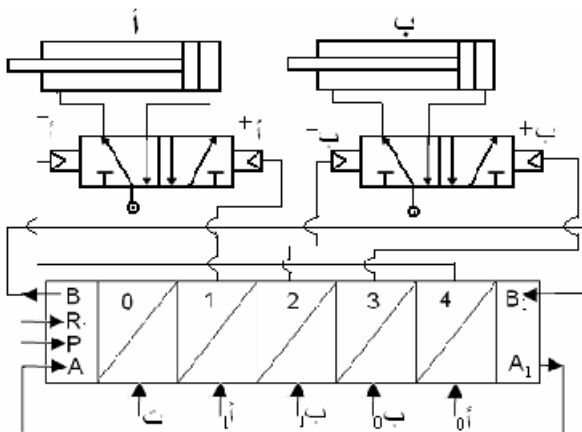

➤ الوحدة 04: محاكات الآليات (حوالي 09 سا)

بعد تحليل المتعلمين للصورة المعروضة في فقرة أكتشف و أتعرف أين يطلب منهم كيف يتصورون تجريب مختلف الأنظمة قبل استعمالها للكشف عن النقائص وتصليحها (حوالي 30 د). ثم يتطرق الأستاذ مع تلاميذه إلى محاكاة جزئية باستعمال البرمجية مستعينا بالخطوات المذكورة في الكتاب و باستعمال الأجهزة الهوائية على المجسمة مع إنجاز مخططات التركيب على الوثائق و باستعمال البرمجية و ذلك بدراسة الدورة النواسية و الدورة المربعة (أنظر إلى الوحدات السابقة) (حوالي 8 سا) .

لتقييم مكتسبات المتعلم ، يمكن للأستاذ اللجوء إلى التطبيقات الموجودة في فقرة أطبق (حوالي 30 د)

الإجابة على أسئلة أطبق

1. جرد المكونات في التركيبات الثلاثة :

العناصر	الكمية
دافعة مزدوجة الفعل	1
موزع 2/5 بذراع و نابض	1
منظم التدفق	1
منظم الضغط	1
تغذية هوائية	1
إنفلات	2

- التركيب الأول :

العناصر	الكمية
دافعة مزدوجة الفعل	1
خلية ذاكرة	1
موجل	1
ملتقط التسرب	1
عداد	1
موزع 2/3 بضاغطة و نابض	1
موزع 2/3 بتحكم هوائي	1
موزع 2/5 بضاغطة و نابض	1
تغذية	5
إنفلات	4

- التركيب الثاني :

العناصر	الكمية
عاكس خروج	4
عاكس دخول	4
دافعة مزدوجة الفعل	2
معقب (4 خلايا)	1
تغذية	5
إنفلات	7
موزع 2/3 بأكرة و نابض	4
موزع 2/3 بضاغطة و نابض	1

- التركيب الثالث :

2. تتم المحاكاة وفق الأسلوب العملي المقترح بالبرمجي